



SMART

model: CH-F1500CSE

CERAMIC FAN HEATER

INSTRUCTION MANUAL

cooperandhunter.com

Designed by Cooper&Hunter International Corporation, Miami, FL  USA



Photos are reference only



Fan heater with ceramic heating element
Тепловентилятор с керамическим нагревательным
элементом
Тепловентилятор з керамічним нагрівальним
елементом

Instruction Manual Руководство по эксплуатации Інструкція з експлуатації

Fan
heater

Тепловентилятор

Series/Серия/Серія: SMART

Model/Model: CH-F1500CSE

CH
Cooper & Hunter

Outlook of devices, also colour scores can be revised without any special advance notices.

Производитель в праве менять внешний вид прибора и цветовую гамму прибора без специального уведомления.

Виробник вправі змінювати зовнішній вигляд приладу і колір приладу без спеціального повідомлення.

ЗМІСТ

1. Важлива інформація	15
2. Запобіжні заходи	16
3. Технічні характеристики	17
4. Опис приладу	17
5. Комплектація	18
6. Управління приладом	18
7. Чистка та обслуговування	20
8. Пошук проблем	21
9. Гарантійні зобов'язання	21

Шановний користувач!

Ви вибрали продукт від Cooper&Hunter який, ми сподіваємося, принесе Вам багато радості в майбутньому. Cooper&Hunter прагне запропонувати якомога ширший асортимент якісної продукції, який зможе зробити Ваше життя ще більш зручним. Уважно вивчіть цей посібник, щоб правильно використовувати Ваш новий тепловентилятор і насолоджуватися його перевагами. Ми гарантуємо що він зробить Ваше життя набагато комфортніше, завдяки легкості у використанні. Успіхів!

1. ВАЖЛИВА ІНФОРМАЦІЯ

Будь ласка, уважно прочитайте цей посібник перед використанням і строго виконуйте зазначені в ньому інструкції по експлуатації пристрою. Зберігайте керівництво протягом всього періоду використання пристрою в надійному місці, щоб завжди мати до нього доступ.

Обігрівачі призначені для обігріву виробничих, житлових та офісних приміщень. Будь-яке використання приладу з метою, не передбаченим виробником, може призвести до виникнення пожежі, ураження електричним струмом або поранення. Виробник залишає за собою право без попереднього повідомлення покупця вносити зміни в конструкцію, комплектацію або технологію виготовлення виробу з метою поліпшення його властивостей.

У тексті та цифрових позначеннях цього посібника можуть бути допущені помилки. Якщо після прочитання керівництва у Вас залишаться питання по роботі і експлуатації приладу, зверніться до продавця або в спеціалізований сервісний центр для отримання роз'яснень.

2. ЗАПОБІЖНІ ЗАХОДИ

Уважно прочитайте всі інструкції перед першим використанням приладу. Щоб уникнути ураження електричним струмом або заподіяння травми при користуванні приладом завжди дотримуйтесь основні заходи безпеки, в тому числі такі:

- Переконайтеся, що електрична мережа повністю відповідає технічним параметрам, зазначеними на корпусі пристрою, і має канал заземлення. Категорично забороняється накривати або затикати вхідні або вихідні отвори(решітки) повітря, зважаючи на небезпеку нещасного випадку або псування пристрою.
- Не розміщуйте пристрій поблизу опалювальних приладів.
- Забороняється експлуатація обігрівача в приміщеннях з наявністю легкозаймистих рідин, горючого пилу та речовин.
- Щоб уникнути опіків під час роботи обігрівача не торкайтеся до верхньої поверхні корпусу і дорешітки в місці виходу повітряного потоку.
- Не сушіть на обігрівачі одяг і будь-які інші матеріали. Це може привести до його перегріву, виходу з ладу або завдати значної шкоди вам і / або вашому майну.
- Не вставляйте і не допускайте попадання всередину сторонніх предметів через вхідні або вихідні отвори, щоб уникнути ураження електричним струмом, виникнення пожежі або пошкодження пристрою.
- Не занурюйте прилад у воду і не допускайте попадання рідини всередину приладу, тому що це може призвести до ураження електричним струмом.
- У разі падіння приладу в воду не діставайте його, а негайно вимкніть його від електричної мережі.
- Не використовуйте обігрівач з пошкодженим шнуром живлення, штекером. У разі виникнення несправностей, падіння або будь-якого іншого ушкодження не намагайтеся відремонтувати пристрій самостійно - зверніться до виробника, авторизованої сервісної служби або кваліфікованого фахівця для усунення неполадок.
- Щоб уникнути нещасних випадків забороняється торкатися до зовнішніх поверхонь і органів управління включеного конвектора мокрими руками і іншими частинами тіла.
- Найбільш поширеною причиною перегріву є скупчення пилу всередині обігрівача. Регулярно видаляйте накопичення пилу. Для цього вимкніть прилад від мережі і пропилесосьте вентиляційні отвори і решітки.

- Не встановлюйте прилад на підвіконня, потрапляння дощових крапель може призвести до ураження електричним струмом
- При чищенні приладу не використовуйте абразивні, піномийні засоби і розчинники. Очищайте його вологою ганчіркою або губкою, змоченою гарячою мильною водою. Завжди відключайте прилад від мережі перед чищенням.
- Не підключайте прилад до електричної мережі до повного складання і регулювання.
- Не використовуйте прилад на відкритих просторах поза приміщенням. Забороняється експлуатація обігрівача в басейнах, ванних, душових кімнатах та інших приміщеннях у випадках, якщо на його поверхню можливе попадання прямих струменів води.
- Переконайтеся, що корпус приладу охолов, перш ніж прибирати на місце його зберігання.
- Не залишайте прилад без нагляду в приміщенні, де знаходяться діти або інваліди. Захисна решітка не забезпечує повний захист для дітей та інвалідів. Не дозволяйте дітям гратися з приладом.
- Прилад не слід розташовувати безпосередньо під розеткою.
- Щоб уникнути скидання термозапобіжника цей прилад не слід використовувати разом з додатковими вимикаючими пристроями, такими як таймер. Також прилад не слід підключати до ланцюга, який часто замикається і розмикається.
- Всі поверхні даного приладу призначені для запобігання прямого доступу до нагрівальних елементів і повинні знаходитися на своїх місцях під час експлуатації.



УВАГА!

Щоб уникнути перегріву не накривайте обігрівач

3. ТЕХНІЧНІ ХАРАКТЕРИСТИКИ

Таблиця 1

Опис	Одиниці	Значення
Модель	-	CH-F1500CSE
Потужність	Вт	1000/1500
Живлення	В/Гц	220-240V 50-60Hz
Вага	кг	1.03
Колір	-	Білий з Чорним
Площа застосування	м ²	10-15
Розміри приладу	мм	120x120x300
Нагрівальний елемент	-	PTC
Управління	-	Електронне

4. ОПИС ПРИЛАДУ

Мал. 1 Загальний вигляд приладу



Мал. 2 Панель управління

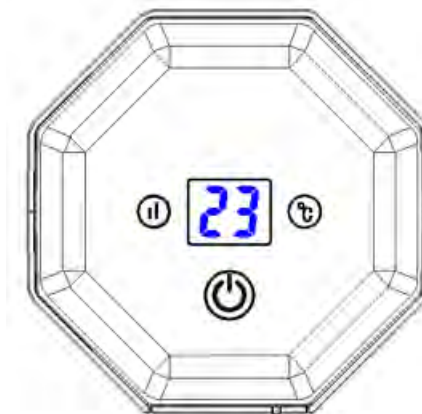

Таблиця 2

	Дисплей
	Режими
	Встановлення температури
	ON/OFF кнопка

5. КОМПЛЕКТАЦІЯ

1. Тепловентилятор - 1 шт.
2. Керівництво по експлуатації - 1 шт.
3. Гарантійний талон - 1 шт.
4. Упаковка - 1 шт.

6. УПРАВЛІННЯ ПРИЛАДОМ

- Прилад повинен використовуватися в вертикальному положенні.
 - Переконайтеся, що корпус приладу і його нагрівальний елемент охолов, перш ніж демонтувати або переміщати обігрівач.
 - Не використовуйте прилад з скрученим шнуром живлення, це може привести до перегріву і нещасних випадків.
 - Не рекомендується використовувати шнур-подовжувачразом з обігрівачем.
 - Не витягуйте штепсель з розетки до виключення приладу. Виймаючи штепсель з розетки не тягніть за провід - тримайтеся за вилку.
 - Відключіть прилад від електричної мережі, коли він не використовується вами і перед тим, як його мити.
- Увага! Забороняється розташовувати поруч з конвектором легкозаймисті предмети (синтетичні матеріали, меблі, штори, лакофарбові продукти, розчинники і т.п.)
- Під час експлуатації стежте за тим, що б провід не торкався поверхні що гріється.
 - Не ховайте провід під килимове покриття, не кладіть зверху на шнур килимки, килимові доріжки і т.д., шнур живлення не повинен бути пошкоджена важкими предметами.
 - Не розміщуйте провід в місцях проходу, що б не спіткнулися об нього.
 - Не скручуйте і не обкручуйте провід навколо обігрівача - це може привести до зносу ізоляції.
 - Слідкуйте за тим, що б провід був вийнятий на всю довжину.



УВАГА!

Забороняється розташовувати поруч з тепловентилятором легкозаймисті предмети (синтетичні матеріали, меблі, штори, лакофарбові продукти, розчинники і т.п.)

Керівництво по роботі з приладом

Перед включенням перевірте наступне:

1. Перевірте, чи знаходиться провід живлення в хорошому стані.
2. У пристрої використовується джерело живлення 220-240 В змінного струму. Перед використанням переконайтеся, що параметри електроживлення приладу відповідають місцевим вимогам, так само розетка повинна мати заземлення, в іншому випадку під'єднайтеся до іншого джерела живлення.

Після натискання кнопки живлення (4) на задній частині тепловентилятора в положення «I», прилад видасть звуковий сигнал і перейде в режим очікування.



Кнопка Вкл/Викл:

Натисніть кнопку «», щоб включити прилад, індикатор буде горіти червоним, дисплей покаже поточну температуру в приміщенні і прилад буде працювати на високій потужності нагріву (1500 Вт). Натисніть її ще раз, щоб вимкнути пристрій. Вентилятор всередині вимкнеться через 30 секунд при роботі тепловентилятора в режимах нагріву (низький / високий).



Вибір режимів роботи:

Після включення приладу натисніть кнопку «», щоб вибрати режими роботи, які циклічно змінюються: **Висока потужність - Тільки вентилятор - Низька потужність - Висока потужність**, відповідний індикатор буде горіти: червоний-синій-зелений-червоний.



Встановлення бажаної температури:



Натискайте кнопку «», щоб вибрати бажану температуру, діапазон температури може бути встановлений від 15 °C до 35 °C, з інтервалом в 1 °C.
(Температура стандартно 24 °C).



ПРИМІТКА:

1. Встановлена температура повинна бути вище, ніж температура в приміщенні, інакше прилад не почне нагріватися.
2. Як тільки температура в приміщенні досягне заданої температури, прилад автоматично вимкнеться, а вентилятор всередині вимкнеться через 30 секунд.
3. Якщо температура в приміщенні на 1 °C нижче, ніж задана температура, прилад включиться і продовжить роботу.





Установка таймера:

1. При працюючому обігрівачі одночасно натисніть кнопки «» та «», щоб розпочати установку таймера. Дисплей переключиться на установку таймера, цифри на екрані будуть мигати, як показано нижче:



ПРИМІТКА:

ВАЖЛИВО! Для запуску настройки таймера потрібно одночасно натиснути на дві кнопки (Не по черзі а саме одночасно!)

2. Щоб відключити функцію таймера, натисніть одночасно кнопки «» і «».
3. Таймер на вимикання можна виставити від 1 до 8 годин з інтервалом в 1 годину.
4. Щоб встановити таймер, натискайте кнопки «» або «», потім зачекайте кілька секунд, щоб збереглися налаштування.



ПРИМІТКА:

Цифри будуть мигати на екрані до завершення налаштування програми.

5. Після завершення налаштування на екрані буде відображатися «Температура» - «Таймер» - «Температура» по черзі протягом 5 секунд кожна.



ПРИМІТКА:

Час таймера на екрані буде зменшуватися з інтервалом 0,1 години, наприклад: 2,8 години.

6. Коли настане запрограмований час вимкнення, тепловентилятор перестане працювати, вентилятор всередині вимкнеться через 30 секунд.

Універсальне встановлення:

Цей прилад можна використовувати під різними кутами із змінним напрямком теплового потоку, але положення, показані на малюнках 5 і 6, неприпустимі.



УВАГА!

Пристрій буде працювати в положенні, показаному на малюнку 6, але таке розташування приладу заборонено з міркувань безпеки.

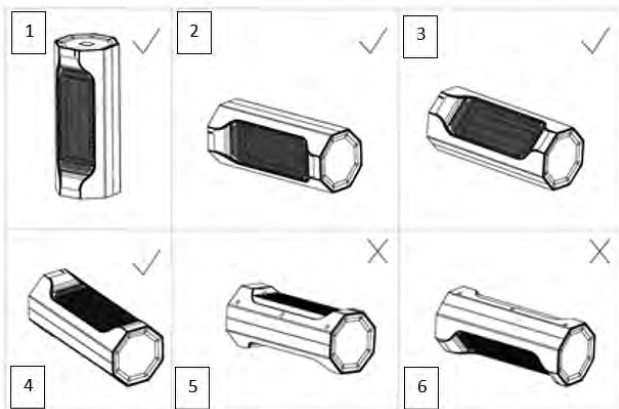

7. ЧИСТКА І ОБСЛУГОВУВАННЯ ПРИЛАДУ



УВАГА!

Перед очищенням завжди вимикайте і від'єднайте прилад від джерела живлення.

1. Легке скупчення пилу може бути видалене з нагрівача м'якою тканиною. Час від часу протирайте зовнішні поверхні нагрівача тканиною, змоченою (не мокрою) у розчині для чищення і води. Ретельно витріть корпус м'якою сухою тканиною перед включенням обігрівача.
2. Двигун вентилятора змащується на заводі і не вимагає додаткового змащення.
3. Ніякого іншого обслуговування обігрівач не вимагає і не рекомендується. Якщо є потреба у технічному обслуговуванні, відправте обігрівач в найближчий авторизований сервісний центр.
4. Зберігайте обігрівач в чистому і сухому місці, коли він не використовується.



ПРИМІТКА:

Під час увімкнення пристрою можуть бути сліди диму або запаху. Це виграє технічне мастило яке знаходиться на нагрівальному елементі. Це швидко випарується, через деякий час запах зникне і не буде повторяться при повторному включенні.



УВАГА!

Переносні електронагрівачі призначені для направленного обігріву або в якості додаткового джерела тепла. Вони не призначені для використання в якості основного джерела тепла протягом звичайного опалювального сезону.

8. ПОШУК ПРОБЛЕМ

Якщо продукт не працює або не працює належним чином, спочатку перевірте у відповідності з наступним списком. Якщо причина, через яку товар не працює або не працює належним чином, не включена в наступний список, можливо, сталася поломка продукту. У цьому випадку рекомендуємо зв'язатися з офіційним сервісним центром.

Список сервісних центрів доступний на офіційному сайті: cooperandhunter.com

Таблиця 3

Проблема	Причина	Рішення
Після включення живлення індикатор не світиться, і обігрівач не працює	Вилка може бути погано підключена	Перевірте чи правильно вставлена вилка в розетку.
	Регулятор температури не повернутий в потрібну сторону.	Перевірте, чи повернутий регулятор температури в положення ON.
Обігрівач раптово відключився під час нагрівання.	Температура перевищує поріг теплового відключення.	Дайте обігрівачу охолонути

9. ГАРАНТІЙНІ ЗОБОВ'ЯЗАННЯ

Цей документ не обмежує певні законом права споживачів, але доповнює і уточнює обумовлені законом зобов'язання, які передбачають угоду сторін або договір. Виробник залишає за собою право вносити зміни в конструкцію, комплектацію або технологію виготовлення виробу, з метою поліпшення його технологічних характеристик. Такі зміни вносяться в виріб без попереднього повідомлення Покупців і не тягнуть за собою зобов'язань зі зміни / поліпшення раніше випущених виробів. Переконайтеся, щоб уникнути непорозуміння до установки / експлуатації виробу уважно вивчити його інструкцію по експлуатації.

Гарантійні зобов'язання здійснюються при наявності правильно заповненого гарантійного талона із зазначенням в ньому дати продажу, печатки (штампа) торгуючої організації і підпису продавця. Забороняється вносити в Гарантійний талон будь-які зміни, а також правити або переписувати будь-які зазначені в ньому дані. Ретельно перевірте зовнішній вигляд виробу і його комплектність, всі претензії за зовнішнім виглядом і комплектності виробу пред'являйте Продавцеві при покупці виробу. У разі несправності приладу з вини виробника зобов'язання щодо усунення несправності лягає на уповноважену виробником організацію. В даному випадку покупець має право звернутися до Продавця. Ця гарантія поширюється на виробничий або конструкційний дефект виробу. Гарантійний термін на т епловентилятор становить 12 (дванадцять) місяців з дня продажу Покупцеві. Строк придатності необмежений до початку використання. Гарантія не дає права на відшкодування і покриття збитків, що сталися в результаті переробки і регулювання виробу без попередньої письмової згоди виробника, з метою приведення його у відповідність з вимогами державних чи місцевих технічних стандартів та стандартів із техніки безпеки