

ES

# standard pump

## BOMBA DE ELIMINACIÓN DE CONDENSACIÓN

La bomba peristáltica Standard, que funciona a través de una señal de refrigeración del aire acondicionado, sienta las bases de la fiabilidad. Las opciones de instalación remota implican menos interrupciones por mantenimientos posteriores.

**Descripción:** La bomba ha sido diseñada para ser colocada en falsos techos o cualquier lugar y aspira el agua de los condensados cuando el desagüe por gravedad es imposible o difícil. Puede utilizarse en cassettes provistos de bomba interna. Esta provista de un temporizador para que funcione un tiempo y evitar que quede agua en la bandeja una vez desconectada la máquina a través del termostato o interruptor. El hilo de señal puede ser conectado al circuito del compresor o al de la válvula inversora, de esta forma cuando la máquina este en modo "CALOR" la bomba no funcionará.

**Notas sobre la instalación:** Instalar un fusible de 1.0 amp en la línea entre la bomba y la toma de corriente. La bomba esta diseñada para ser colocada a nivel, sobre su base y debe quedar siempre un espacio a su alrededor para una buena ventilación. Controlar que el tubo de aspiración y de expulsión no estén retorcidos ni obstruido. El diámetro del tubo debe ser de 6mm y el exterior de 9mm. El tubo debe ser fijado con abrazaderas a la entrada y salida de la bomba.

### IMPORTANTE Guia de servicio:

- 1: Inspeccionar el tubo de la bomba regularmente y cambiarlo cada año o cuando ser requiera.
- 2: Antes de desmontar el cabezal de la bomba asegurarse que el conjunto rodillo esté en posición vertical. Sacar los tornillos y reemplazar el tubo. Se aconseja montar el tubo con grasa de silicona, lo que facilita la colocación de la tapa y reduce el potencial ruido de fricción.
- 3: Presionar el interruptor de TEST, la bomba funcionará durante 3 minutos para comprobar que la bomba correctamente.
- 4: Los tubos de silicona del cabezal y otros accesorios se pueden obtener del fabricante. Indicar el número de serie (que encontrara en la bomba) cuando solicite las piezas de recambio.

### NO DEBE FUNCIONAR CONTINUAMENTE

ESPECIFICACIONES DE STANDARD	
Caudal máx.	6,5 L/h @ 12 m head
Altura máx	12 m
Altura máx. succión	3 m
Nivel de ruido@1 m	47 dB(A)
Fuente de alimentación	230V AC 50-60Hz 0,2A
Nominal	Continua
Clase	Dispositivo de Clase I
Salida unidad máx.	8.5 kW / 29,000 Btu/h
Temperatura máxima del agua	40°C / 104°F
Entrada/Salida	6 mm de DI
Protección IP	IPX1
Interruptor de seguridad	n/a
Protección térmica	✓
Completamente encapsulado	n/a
Autocebante	✓

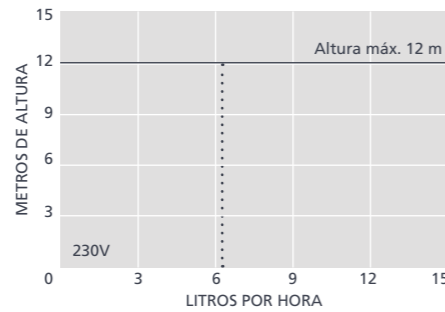
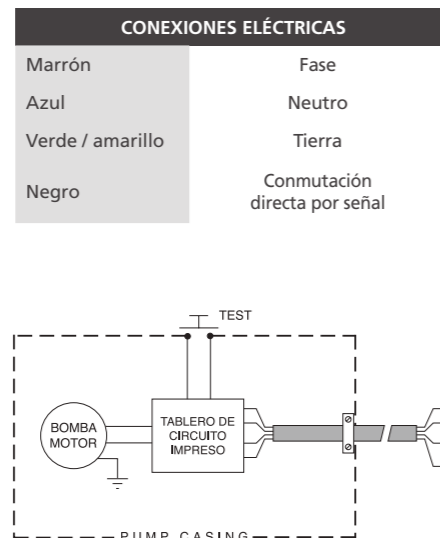

IT

# standard pump

## POMPA PER LA RIMOZIONE DELLA CONDENSA

Attivata da un segnale di raffreddamento proveniente dal climatizzatore, la pompa peristaltica Standard definisce lo standard di affidabilità. Le opzioni di installazione a distanza consentono una minima interruzione in caso di futuri interventi di manutenzione.

**Descrizione:** La pompa è progettata per essere installata nell'intercapedine del soffitto e per aspirare l'acqua di condensa laddove il drenaggio per gravità risulta impossibile. Può anche essere utilizzata con climatizzatori a cassetta dotati di pompa di aspirazione interna. La pompa è dotata di un temporizzatore automatico che impedisce alla condensa in eccesso di fuoriuscire dalla vaschetta di gocciolamento quando l'apparecchio viene spento sia dal termostato che al termine dell'uso. Il cavo di trasmissione del segnale DEVE essere collegato al circuito del compressore o alla valvola di inversione in modo che la pompa non funzioni quando è impostata su "RISCALDAMENTO".

**Note d'installazione:** Installare un fusibile in linea da 1.0 ampère sulla linea sotto tensione (Fase-Marrone) tra la pompa e la fonte di alimentazione. La pompa è progettata per essere posizionata in piano, sulla propria base e deve disporre di sufficiente spazio intorno affinché sia garantita una ventilazione ottimale. Assicurarsi che non ci siano piegature e/o strozzature della tubazione di scarico. Il tubo di scarico deve avere un diametro interno di 6 mm e un diametro esterno di 9mm. Fissare i tubi con le fascette in dotazione all'ingresso e all'uscita della pompa.

### IMPORTANTE Guida alla manutenzione:

- 1: Ispezionare regolarmente la testata della pompa e sostituire il tubo della testata ogni 12 mesi o, se necessario, con maggiore frequenza.
- 2: Per rimuovere la testa della pompa, accertarsi che il rotore sia in posizione verticale. Rimuovere le viti e inserire il tubo sostitutivo. L'applicazione di uno strato di grasso silconico facilita il reinserimento del coperchio e riduce la potenziale rumorosità dovuta all'attrito.
- 3: Premere l'interruttore "TEST" per far funzionare la pompa per 3 minuti e controllare che funzioni correttamente.
- 4: I tubi di ricambio della testata della pompa ed altri accessori possono essere richiesti al produttore. Specificare il numero di serie (riportato sulla pompa) quando state ordinando pezzi di ricambio.

### LA POMPA NON PUO' FUNZIONARE IN MODO CONTINUO

SPECIFICHE STANDARD	
Portata max	6.5 l/h @ 12 m head
Prev. max	12 m
Max. altezza di aspirazione	3 m
Livello sonoro@1m	47dB(A)
Alimentazione	230V AC 50-60Hz 0.2A
Funzionamento	Continuo
Classe	I appliance
Potenza max unità	8.5kW / 29,000Btu/h
Temp. max acqua	40°C / 104°F
Ingresso/uscita	6 mm (ingresso)
Protezione IP	IPX1
Interruttore di sicurezza	n/a
Protezione termica	✓
Rivestimento in resina	n/a
Auto-innescamento	✓

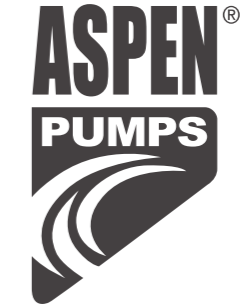
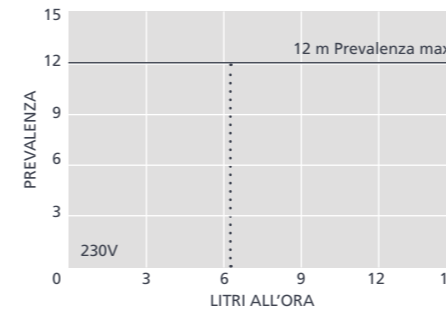
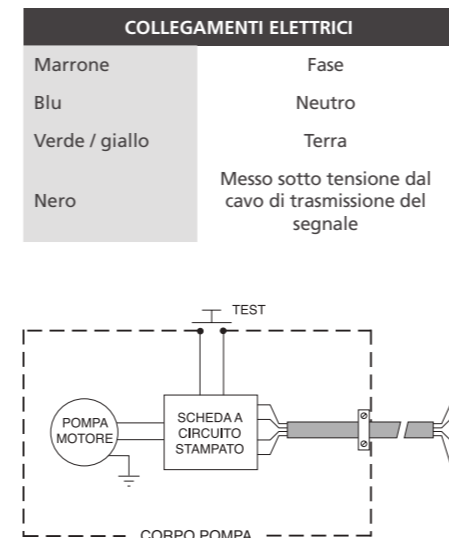

# standard pump



1.35 kg

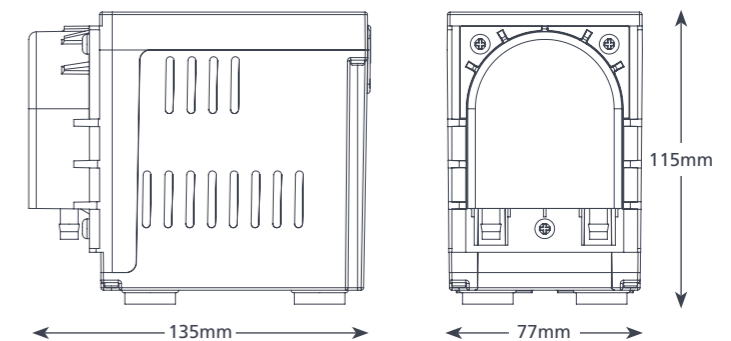

2837/1 12/16



EN

# standard pump

## CONDENSATE REMOVAL PUMP

Operated by an air conditioning cooling signal, the Standard peristaltic sets the standard for reliability. The remote install options means minimum future maintenance disruption.

**Description:** The pump is designed to be fitted in the ceiling void and to lift condensated water where a gravity drain is too obtrusive. It can be used on cassettes fitted with an internal lift pump. A run-on timer is fitted so that excess condensate does not overflow the drip tray when the unit switches off, either on thermostat or at the end of use. The signal wire MUST be connected to the compressor circuit or to the reversing valve so when on 'HEATING' the pump does not run.

**Installation Notes:** Install a 1.0 amp inline fuse in live line between pump and power source. This pump is designed to sit level on its base and must at all times have adequate space around it for good ventilation. Ensure that there are no kinks or trapped parts in the piping, which must have an inside diameter of 6mm and an outside diameter of 9mm. Fix the pipes with cable ties to the pump inlet and outlet.

### Service Guide:

- 1: Inspect the pump head regularly and change the pump head tube every 12 months or more often if required.
- 2: To remove the pump head, make sure the roller assembly is vertical. Remove screws and fit the replacement pipe. The addition of a smear of silicon grease will ease refitting the lid and reduce potential friction noise.
- 3: Press TEST switch once to run pump for 3 minutes and check it operates correctly.
- 4: Replacement pump head tubes and other accessories can be obtained from the manufacturers. Please quote the serial number (to be found on the pump) when ordering spare parts.

**DO NOT RUN CONTINUOUSLY**

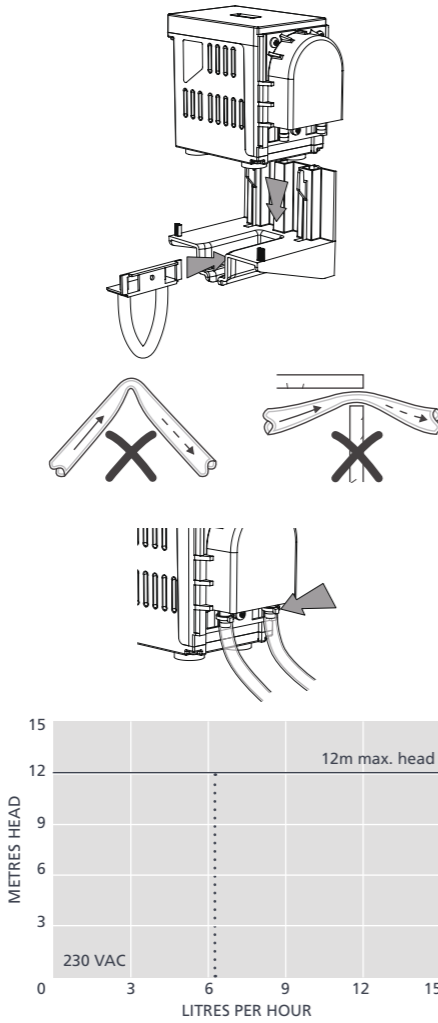

FR

# standard pump

## POMPE D'ÉVACUATION DES CONDENSATS

La très populaire pompe Universal fonctionne à l'aide de deux capteurs de température. Son mouvement rotatif péristaltique engendre une pression continue, ce qui signifie que la pompe peut être placée à 8 mètres de la source sans que sa performance n'en soit affectée.

**Description:** Cette pompe a été conçue pour être installée dans un faux-plafond et pour évacuer les condensats lorsqu'une évacuation gravitaire serait peu esthétique. Elle peut être utilisée avec des cassettes dotées d'une pompe à aspiration interne. Une temporisation de 3 minutes permet de faire fonctionner la pompe pendant 3 minutes après l'arrêt du signal. Ceci permet d'éviter un débordement du bac à condensats. Le fil du contact peut être connecté au circuit du compresseur ou sur la vanne trois voies de manière à ce que, lorsque le climatiseur est sur "CHAUFFAGE", la pompe ne fonctionne pas.

**Installations:** Installer un fusible d'1 ampère entre la pompe et l'alimentation électrique. Cette pompe a été conçue pour reposer de niveau sur son embase et il faut toujours prévoir un espace suffisant autour de la machine pour assurer une bonne ventilation. Veiller à éviter tout coude ou piégeage des tuyauteries, dont le diamètre interne devrait égaier 6mm et le diamètre externe 9 mm. Fixer le tuyau sur les tuyauteries d'admission et de refoulement de la pompe avec des serre-câbles.

### Important Conseils de maintenance:

- 1: Inspecter régulièrement le côté refoulement de la pompe et remplacer le tuyau de refoulement annuellement, ou plus fréquemment si besoin est. S'il y a un problème de fonctionnement avec la pompe, vérifier le tube en premier!
- 2: Pour retirer le tuyau de refoulement, s'assurer que l'ensemble à galets est vertical. Déposer les vis et installer le tuyau de recharge. En ajoutant un léger film de graisse au silicone, on remontera le couvercle plus facilement tout en réduisant les risques de bruit dû à la friction.
- 3: Appuyer sur le bouton TEST une fois pour mettre en marche la pompe pendant 3 minutes et la vérifier son bon fonctionnement.
- 4: On peut se procurer des tuyauteries de refoulement de recharge et d'autres accessoires en s'adressant aux fabricants. Prière de préciser le numéro de modèle (qui se trouve sur la pompe) lors de la commande de pièces de recharge.

**ÉVITER DE FAIRE FONCTIONNER LA POMPE EN CONTINU**

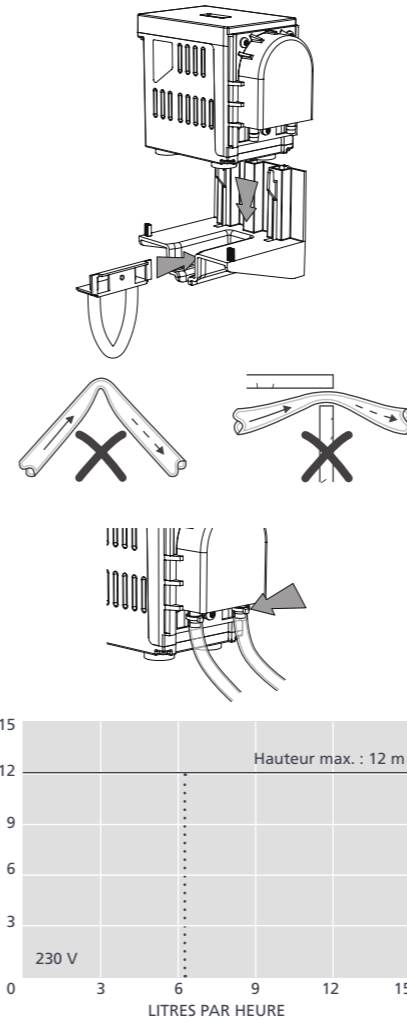

DE

# standard pump

## KONDENSATPUMPE

Die durch ein Kühlsignal der Klimaanlage gesteuerte Schlauchpumpe Standard setzt Maßstäbe in Sachen Zuverlässigkeit. Die Installationsoptionen minimieren den Aufwand für künftige Wartungsarbeiten.

**Beschreibung:** Diese Pumpe ist für den Einbau in Zwischendecken und für das Abpumpen von Kondensat unter Bedingungen bestimmt, unter denen eine Abflueitung zu aufwendig ist; sie kann auch in Kassetten mit interner Förderpumpe montiert werden. Die Pumpe hat ein Nachlauf- Zeitschaltwerk, so daß überschüssiges Kondensat nicht zum Überlaufen der Tropfwanne führt, wenn das Gerät entweder über den Thermostaten oder am Ende der Benutzung abgeschaltet wird. Die Signalleitung kann mit der Kompressorschaltung oder dem Umkehrventil verbunden werden, so daß die Pumpe beim "Heizen" nicht läuft.

**Einbauanweisung:** Setzen Sie in die Phase des Anschlusskabels eine 1 A Sicherung. Diese Pumpe soll in waagerechter Lage auf ihrem Unterbau oder waagrecht gegen eine lotrechte Montagefläche montiert werden. Darauf achten, daß die Leitung nicht geknickt oder eingeklemmt wird. Die Leitung muß eine Nennweite von 6 mm aufweisen und einen Außendurchmesser von 9 mm. Die Leitung ist mit Kabelbindern am Pumpenansaugund -druckstutzen zu sichern.

### Wichtiger Wartungshinweis:

- 1: Pumpe in regelmäßigen Zeitabständen kontrollieren und Pumpen-Förderschlauch alle 12 Monate und ggf. öfter auswechseln.
- 2: Zum Ausbau des Pumpen-Förderteils sicherstellen, daß die Rollenbaugruppe (Rotor) lotrecht ist. Schrauben lösen und Ersatzschlauch montieren. Die Montage wird leichter, wenn der Deckel mit etwas Silikonfett bestrichen wird. Außerdem reduziert dies potentielle Reibgeräusche.
- 3: Zum Testen der Pumpenfunktion müssen Sie den Testschalter drücken. Die Pumpe läuft dann für 3 Minuten.
- 4: Ersatz-Förderschlauch und andere Zubehörteile erhalten Sie vom Hersteller. Bitte geben Sie bei Bestellungen immer die Modell-Nr. an (diese ist auf der Pumpe angegeben).

**NICHT FÜR DAUERBETRIEB GEEIGNET**

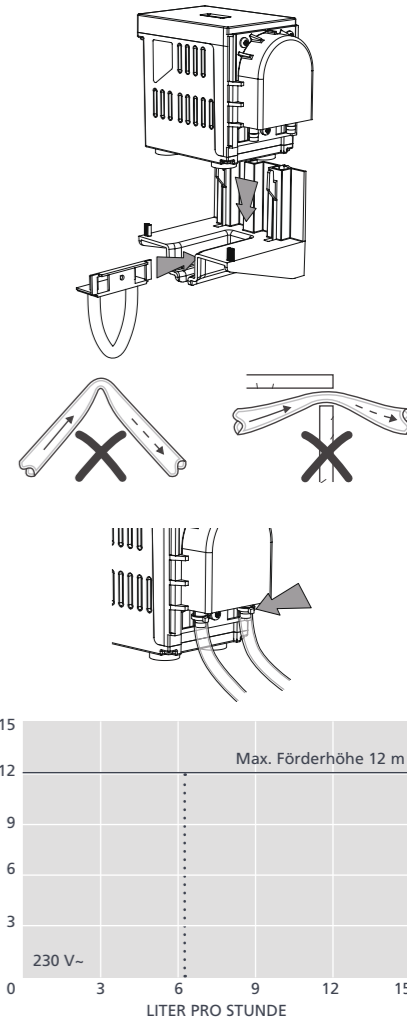

STANDARD SPECIFICATIONS	
Max. flow	6.5L/h @ 12m head
Max. head	12m
Max. suction lift	3m
Sound level@1m	47dB(A)
Power supply	230 VAC, 0.2A, 50-60Hz
Rated	Continuously
Class	I appliance
Max. unit output	8.5kW / 29,000Btu/h
Max. water temp	40°C / 104°F
Inlet/outlet	6mm ID
IP Protection	IP21
Safety switch	n/a
Thermal protection	✓
Fully potted	n/a
Self priming	✓

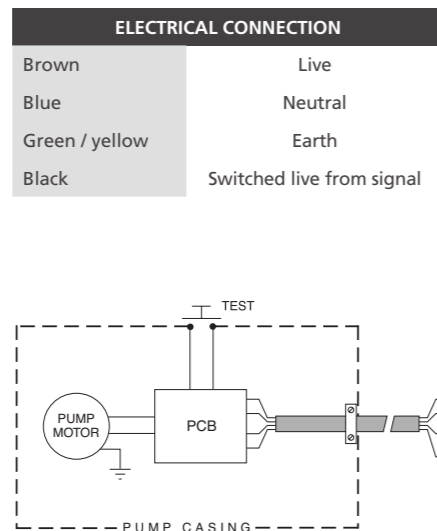

CARACTÉRISTIQUES TECHNIQUES	
Débit max.	Débit max. de 6,5 l/h à 12 m de hauteur
Hauteur max.	12 m
Hauteur max. d'aspiration	3 m
Niveau de bruit à 1 m	47 dB(A)
Alimentation électrique	230 VCA, 50-60 Hz, 0,2 A
Nominal	Continu
Catégorie	Appareil I
Puissance de sortie max. de la centrale	8,5 kW (29 000 Btu/h)
Temp. max. de l'eau	40 °C (104 °F)
Admission/évacuation	Diam. int. de 6 mm
Indice de protection IP	IPX1
Interrupteur de sécurité	s.o.
Protection thermique	✓
Boîtier entièrement étanche	s.o.
Amorçage automatique	✓

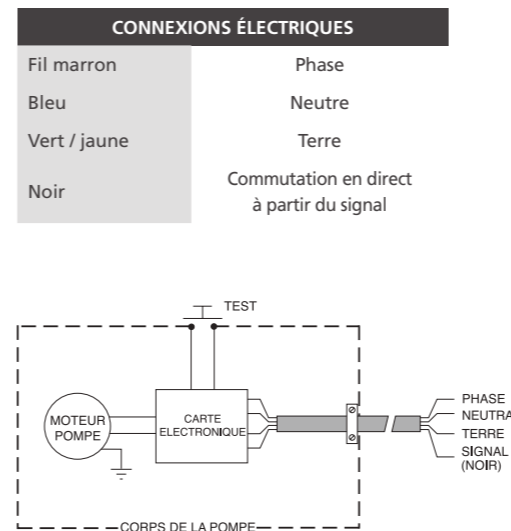

SPEZIFIKATIONEN DER BAUREIHE STANDARD	
Max. Förderstrom	6,5 Liter/h bei 12 m Förderhöhe
Max. Förderhöhe	12 m
Max. Ansaughöhe	3 m
Lärmpegel im Abstand von 1 m	47 dB(A)
Versorgungsspannung	230 V-, 0,2 A, 50/60 Hz
Nennwert	Dauerbetrieb
Klasse	Geräteklasse I
Max. Ausgangsleistung	8,5 kW / 29.000 Btu/h
Max. Wassertemperatur	40 °C / 104 °F
Zulauf/Abfluss	ID 6 mm
IP-Schutzgrad	IP 21
Sicherheitschalter	entfällt
Temperaturschutz	✓
Voll vergossen	entfällt
Selbstansaugend	✓

