

# AEROSTAR

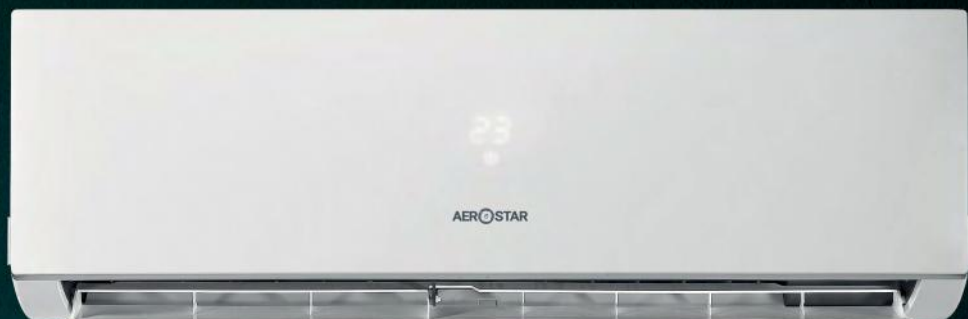

**ПОБУТОВІ ТА НАПІВПРОМИСЛОВІ  
СИСТЕМИ КОНДИЦІОНУВАННЯ**







# AER STAR

Рішення, які працюють

# SMART MODE

Одне натискання на кнопку Smart забезпечує автоматичне увімкнення оптимального режиму кондиціонера відповідно до кімнатної температури.



	<b>Вентиляція</b> 21°C~23°C		<b>Обігрів</b> нижче 21°C
	<b>Осушення</b> 23°C~26°C		<b>Охолодження</b> вище 26°C

Зручний режим для випадків різкого перепаду температури на вулиці протягом дня або для користувачів, які не хочуть замислюватися про вибір режиму роботи кондиціонера.

Достатньо вибрати бажану температуру в приміщенні та режим SMART, а спеціальний алгоритм вільної логіки сам визначить режим роботи кондиціонера та найкращі налаштування режиму вентилятора.

# HI-NANO

HI-NANO - технологія використання однієї з найефективніших форм плазмових іонів. Вони ефективно знищують бактерії, віруси та алергени, усувають сторонні запахи в приміщенні.

Висока іонізація повітря сприяє більш спокійному і глибокому сну.

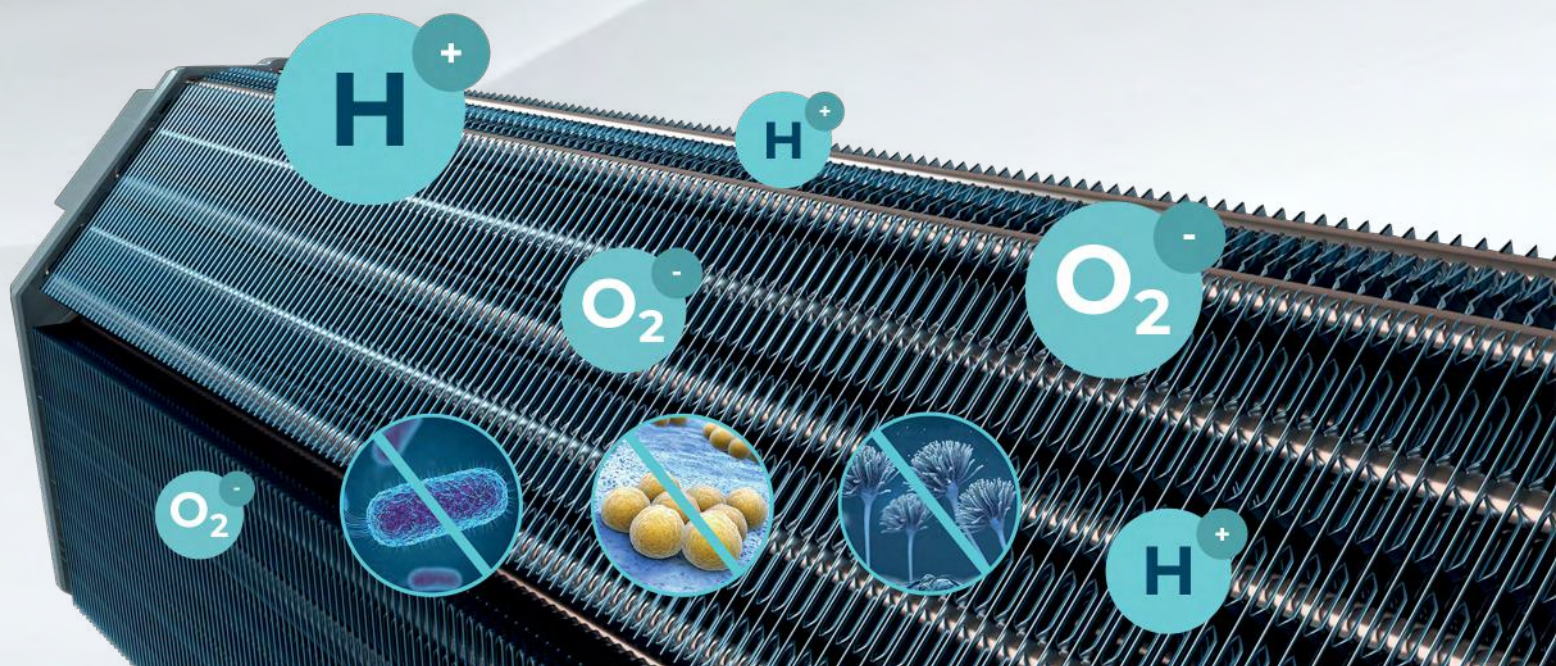

# САМООЧИЩЕННЯ ТА ЗАХИСТ ВІД ЦВІЛІ



Передова технологія Self-clean мінімізує кількість пилу і бруду, що накопичуються на теплообміннику, таким чином підтримується максимальна продуктивність кондиціонера.

*Після вимкнення кондиціонера, внутрішній вентилятор продовжує працювати ще 30 секунд для осушення випарника.*

## ФІЛЬТР ULTRA HI DENSITY



Це фільтр високої очистки нового покоління. У порівнянні зі звичайним фільтром очищення пилу, фільтр високого очищення видаляє більше 90% пилу та інших частинок з повітря в приміщенні. Фільтр просто очищається від забруднень під проточною водою.

## ІНВЕРТОРНИЙ ДВИГУН

Забезпечує інтелектуальну роботу кондиціонера та мінімізує втрати енергії. Такий компресор працює більш ефективно та плавно, що дозволяє максимально точно контролювати температуру та забезпечує низький рівень шуму.

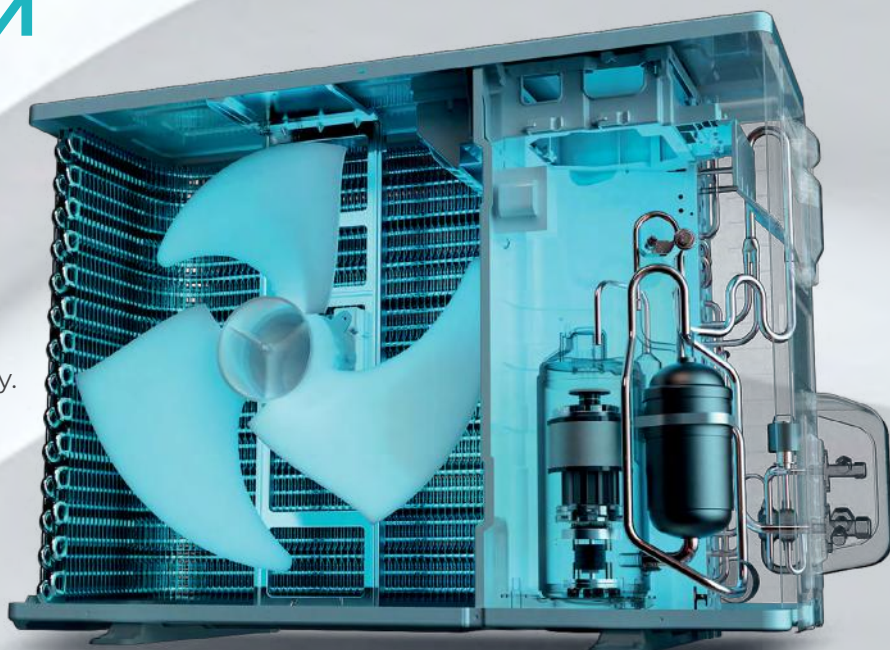

## Шасі зовнішнього блока з підігрівом

Оскільки через високу вологість та низькі температури шасі на вулиці легко заморожуються і негативно впливають на роботу кондиціонера, Aerostar використовує кабелі електричного підігріву шасі.

Ця технологія сприяє уникненню замерзання, підтримуючи високу продуктивність спліт-системи.



## Режим I FEEL

Функція I FEEL, що в перекладі означає «Я відчуваю», являє собою датчик температури високої точності, що розташований у пульті дистанційного керування.

Він вимірює температуру повітря в тому місці, де знаходиться, і передає інформацію на внутрішній блок кондиціонера.

Таким чином спліт система оптимізує свою роботу так, щоб задані параметри досягали комфортного рівня за місцем знаходження пульта.



## Super cooling

Потужне охолодження (збільшує швидкість охолодження на 25%), яке захищає від спеки при високій температурі зовнішнього повітря (до 50°C)



## Режим Тиші

Оптимізовано конструкцію внутрішнього блоку, що містить у собі низькошумний двигун та спеціально розроблене аеродинамічне рішення всього повітряного каналу, починаючи від решітки забору повітря, продовжуючи його проходженням через теплообмінник поліпшеної конструкції, форми повітророздавального сопла і спеціальної форми жалюзі.

19dB



*Це дало змогу знизити рівень шуму внутрішнього блоку до екстремально низьких значень, від 19 дБ(А) у режимі тиші.*

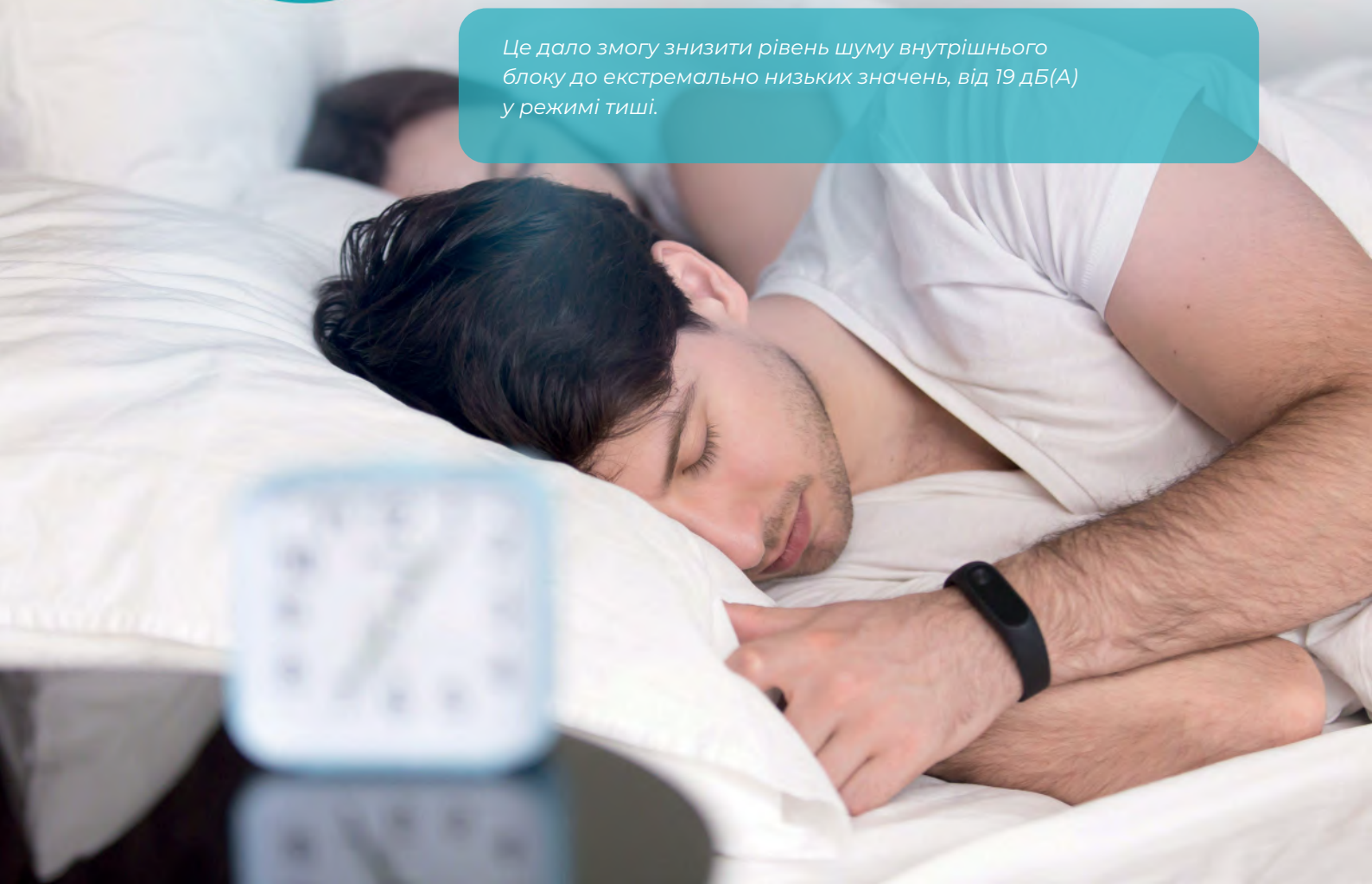



# Екологічно чистий холодоагент R32

Переваги порівняно із R410A: відсутність впливу на вміст озону в повітрі (менший вплив на глобальне потепління), вища енергоефективність, висока теплопровідність і охолоджувальна здатність.





## 4 режими сну

Якісний сон - запорука здорового життя.  
Пропонуємо 4 режими, які підійдуть людям  
усіх вікових категорій.

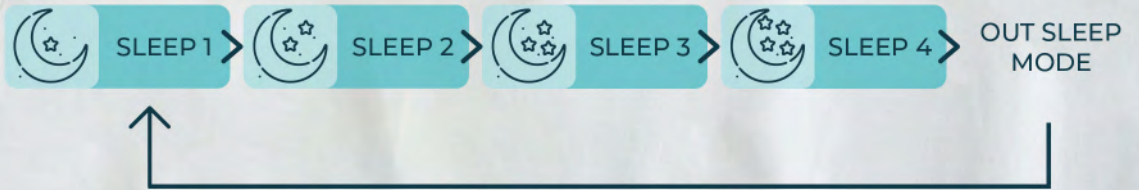

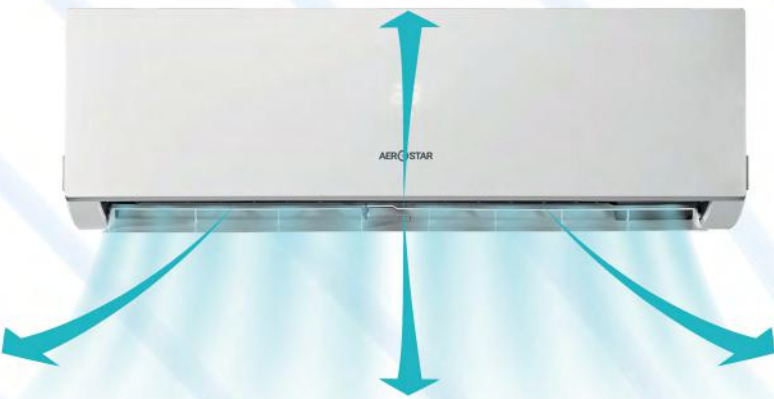

## Автоматичний та безперервний потік повітря

Технологія кондиціонерів Aerostar з розподілу повітря в приміщенні дає користувачеві максимальний комфорт. Автоматичні горизонтальні та вертикальні жалюзі дають змогу вибрати будь-який із 4-х зручних у даний момент режимів:

- Одночасна автоматична робота жалюзі дає змогу найбільш рівномірно охолодити приміщення, створивши ефект постійного руху повітря, без появи протягу всередині приміщення.
- Фіксоване положення горизонтальних жалюзі з автоматичною роботою вертикальних жалюзі дає змогу спрямовувати потік повітря вправо-вліво в заданій горизонтальній площині.
- Фіксоване положення вертикальних жалюзі з автоматичною роботою горизонтальних жалюзі дає змогу спрямовувати потік повітря вгору-вниз у заданій вертикальній площині.
- Постійне положення горизонтальних і вертикальних жалюзі дає можливість точкового охолодження.

## Режим “Чергове Опалення”

Холодною зимою спеціальний режим опалення захищає ваш будинок від замерзання, підтримуючи температуру 8°C, навіть коли в приміщенні нікого немає.



# Кондиціонери серії DJ

Серія DJ - ідеальне співвідношення стильного зовнішнього вигляду, привабливої ціни і функціональності.



Фільтр грубої очистки



24-годинний таймер



5 швидкостей



Керування жалюзіями (вертик./горизонт.)



Чергове опалення



Супертихий режим (19dB)



Режим сну



Smart mode



Super cooling



Автоматичний перезапуск



Безшумний режим



2 виходи для дренажу (лівий або правий)



## ВИСОКА ЕНЕРГОЕФЕКТИВНІСТЬ

Всі моделі відповідають високому класу енергоефективності «A+» при роботі на охолодження, і «A++» при роботі на обігрів.

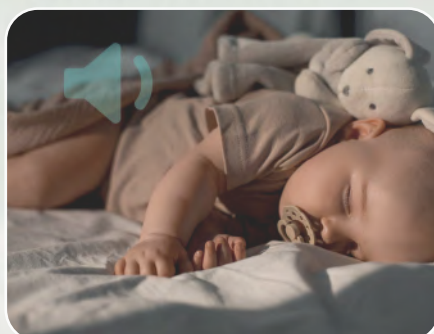

## НИЗЬКИЙ РІВЕНЬ ШУМУ

Рівень шуму внутрішнього блоку на мінімальній швидкості складає всього 19 дБ (A).



## ШИРОКИЙ ДІАПАЗОН РОБОЧИХ ТЕМПЕРАТУР

Спліт-системи мають розширений температурний діапазон при роботі на обігрів і на охолодження - мінімально допустима температура зовнішнього повітря становить -15 °C.



## SMART MODE

В системі передбачений режим Smart - автоматичний вибір цільової температури в межах 22-26 °C, з мінімальним енергоспоживанням.



## "ЧЕРГОВЕ ОПАЛЕННЯ"

Функція "Чергове опалення". Вона дозволяє підтримувати температуру на рівні +8°C тепла і не дає промерзнути або охолонути приміщенню в холодний період при тимчасовій відсутності мешканців.

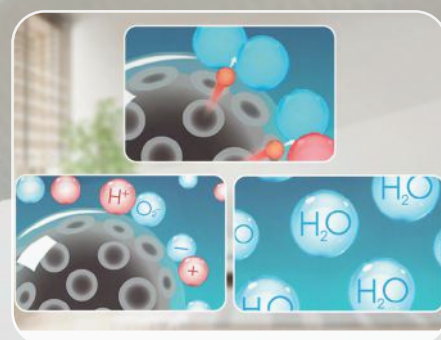

## COLD PLASMA

Додатково в кондиціонерах встановлена плазмова очистка повітря Cold Plasma, яка вбиває віруси і запобігає поширенню інфекційних захворювань.

# Технічні характеристики серії DJ

Модель	DJ AER-09A-R32-IU		DJ AER-12A-R32-IU		DJ AER-18A-R32-IU		DJ AER-24A-R32-IU	
	DJ AER-09A-R32-OU		DJ AER-12A-R32-OU		DJ AER-18A-R32-OU		DJ AER-24A-R32-OU	
Продуктивність								
SEER	Охолодження	6,1	6,1	6,1	6,3			
SCOP	Обігрів	4	4	4	4			
Клас енергозбереження	Охолодження	A++	A++	A++	A++			
Клас енергозбереження	Обігрів	A+	A+	A+	A+			
Холодопродуктивність	Вт	2600(1000-2800)	3400(1000-4000)	5000(1000-6000)	7000(2100-7500)			
Теплопродуктивність	Вт	2700(1000-3000)	3800(1000-4200)	5600(1600-6250)	7100(2100-7800)			
Номін. споживання (Охол.)	Вт	760(190-1300)	1140(190-1600)	1540(260-2300)	2230(350-2800)			
Номін. споживання (Обігрів)	Вт	660(190-1300)	1050(190-1600)	1515(350-2300)	2150(340-2930)			
Видалення вологи	л/год	0,9	1,2	2,0	2,5			
Циркуляція повітря	м³/год	550	580	1000	1100			
EER Охолодження	Вт/Вт	3,42	2,98	3,25	3,14			
COP Обігрів	Вт/Вт	4,09	3,62	3,69	3,30			
Холодоагент*		R32	R32	R32	R32			
Холодоагент, кількість	грам	510	580	1170	1320			
Рівень шуму, внутрішній блок	дБ	39/37/35/19	39/37/35/19	45/43/41/19	46/44/42/19			
Рівень шуму, зовнішній блок	дБ	54	54	54	56			
Середнє споживання (Охол.)	кВт/год	149	195	287	389			
Середнє споживання (Обігрів)	кВт/год	700	945	1610	1855			
Система								
Тип компресору		роторний	роторний	роторний	роторний			
Бренд компресору		GMCC	GMCC	GMCC	HIGHLY			
Розширювальний пристрій		Капілярний	Капілярний	Капілярний	розширювальний клапан			
Випарник/кондансатор		Мідна трубка та алюмінієві пластини						
Рідина труба / Газова труба	дюйм(мм)	1/4 (6,35)	1/4 (6,35)	1/4 (6,35)	3/8 (9,52)			
Газова труба	дюйм(мм)	3/8 (9,52)	3/8 (9,52)	1/2 (12,7)	5/8 (15,88)			
Інше								
Безпроводний пульт		✓	✓	✓	✓			
Поліпропіленовий фільтр грубої очистки, що міється		✓	✓	✓	✓			
24-годинний таймер		✓	✓	✓	✓			
5 швидкостей та автоматичне керування внутрішнім вентилятором		✓	✓	✓	✓			
Керування вертикальними та горизонтальними жалюзіями		✓	✓	✓	✓			
Напруга, частота, фаза	Вт	220-240V~,50Hz,1P	220-240V~,50Hz,1P	220-240V~,50Hz,1P	220-240V~,50Hz,1P			
Номінальний струм, А	Охолодження	3,4	5,0	6,9	9,9			
	Обігрів	3,0	4,7	6,8	9,6			
Розміри ШxВxД (мм)	Внутр. Блок	765×280×220	765×280×220	934×325×244	1100×325×244			
	Зовн. Блок	660×483×240	660×483×240	810×585×280	860×667×310			
Вага (кг)	Внутр. Блок	7,7	7,7	12	13			
	Зовн. Блок	21	21,5	33	41			
Діапазон температур	Охолодження	-15°C-50°C	-15°C-50°C	-15°C-50°C	-15°C-50°C			
	Обігрів	-15°C-24°C	-15°C-24°C	-15°C-24°C	-15°C-24°C			
Макс. довжина трубопроводу (без дозаправлення)	м	5	5	5	5			
Макс. довжина трубопроводу	м	20	20	20	20			
Перепад висоти	м	10	10	15	15			
Кількість додаткового холодоагенту	грам/м	20	20	20	30			



# Кондиціонери серії CL

Кондиціонер серії CL - адаптований для роботи на обігрів при температурі навколишнього середовища до  $-25^{\circ}\text{C}$



## ВИСОКА ЕНЕРГОЕФЕКТИВНІСТЬ

Спліт-система має високий рівень сезонної енергоефективності (SEER-8,5; клас «A+++») це означає, що прилад виробляє в 8,5 раз більше холоду, ніж споживає електроенергії.

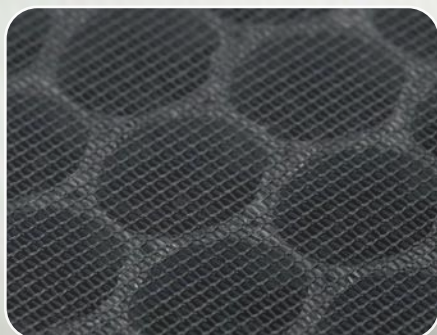

## ФІЛЬТР ULTRA HI DENSITY

Комплексна система очищення повітря включає в себе оновлений фільтр ULTRA Hi Density, який видаляє понад 90% пилу та інших частинок з повітря в приміщенні.



## ТОЧНЕ НАЛАШТУВАННЯ ПОВІТРЯНОГО ПОТОКУ

Кондиціонери відповідають європейським стандартам енергоефективності, які оснащені 5-ти швидкісним вентилятором внутрішнього блоку та індикацією витoku холодоагенту. Вентилятор дозволяє точно налаштувати швидкість повітря - від слабкого обдуву до потужного потоку, який за лічені хвилини охолодить або зігріє приміщення.



## МОДУЛЬ Wi-fi

При встановленні в кондиціонер модуля Wi-Fi ви зможете керувати ним віддалено, використовуючи смартфон на базі Android чи Apple.

# Технічні характеристики серії CL



Фільтр  
грубої очистки



24-годинний  
таймер



5 швидкостей



Керування  
жалюзьями  
(вертик./горизонт.)



Чергове  
опалення



Супертихий  
режим (19dB)



Режим  
сну



Smart  
mode



Super  
cooling



Автоматичний  
перезапуск



Безшумний  
режим



2 виходи  
для дренажу  
(лівий або правий)

Модель	CL AER-09A-R32-IU		CL AER-12A-R32-IU		CL AER-18A-R32-IU		CL AER-24A-R32-IU	
	CL AER-09A-R32-OU		CL AER-12A-R32-OU		CL AER-18A-R32-OU		CL AER-24A-R32-OU	
Продуктивність								
SEER	Охолодження	8,5	8,5	7,8	7,9			
SCOP	Обігрів	4,6	4,6	4,6	4,6			
Клас енергоефективності	Охолодження	A+++	A+++	A++	A++			
Клас енергоефективності	Обігрів	A++	A++	A++	A++			
Холодопродуктивність	Вт	2600(800-3200)	3500(1000-4000)	5000(1500-6300)	7000 (1600-7800)			
Теплопродуктивність	Вт	3000(800-3300)	3900(1000-4400)	5400(1600-6200)	7500 (1800-8000)			
Номін. споживання (Охол.)	Вт	590(170-1400)	890(190-1500)	1295(260-1800)	2000(420-2760)			
Номін. споживання (Обігрів)	Вт	720(170-1500)	1000(190-1600)	1380(320-1650)	2100(395-2850)			
Видалення вологи	л/год	0,9	1,2	2	2,2			
Витрати повітря	м³/год	520/480/430/410/370	580/520/470/430/400	950/900/830/7750/660	1100/1000/910/840/760			
EER Охолодження	Вт/Вт	4,41	3,93	3,86	3,50			
COP Обігрів	Вт/Вт	4,17	3,90	3,91	3,57			
Холодоагент*		R32	R32	R32	R32			
Холодоагент, кількість	грам	750	800	1150	1500			
Рівень шуму, внутрішній блок	дБ	39/36/26/19	41/36/27/19	45/39/33/19	48/41/33/19			
Рівень шуму, зовнішній блок	дБ	53	54	56	59			
Середнє споживання (Охол.)	кВт/год	107	144	224	310			
Середнє споживання (Обігрів)	кВт/год	700	852	1187	1522			
Система								
Тип компресору		роторний	роторний	роторний	роторний			
Бренд компресору		GMCC	GMCC	GMCC	GMCC			
Розширювальний пристрій		розширювальний клапан	розширювальний клапан	розширювальний клапан	розширювальний клапан			
Випарник / Конденсатор		Мідна трубка та алюмінієві пластини						
Рідинна труба	дюйм/мм	1/4 (6,35)	1/4 (6,35)	1/4 (6,35)	3/8 (9,52)			
Газова труба	дюйм/мм	3/8 (9,52)	3/8 (9,52)	1/2 (12,7)	5/8 (15,88)			
Інше								
Безпроводний пульт керування LCD		✓	✓	✓	✓			
Поліпропіленовий фільтр грубої очистки, що миється		✓	✓	✓	✓			
24-годинний таймер		✓	✓	✓	✓			
5 швидкостей та автоматичне керування внутр. вентилятором		✓	✓	✓	✓			
Керування вертикальними та горизонтальними жалюзьями		✓	✓	✓	✓			
Напруга, частота, фаза	Вт	220-240V~,50Hz,1P	220-240V~,50Hz,1P	220-240V~,50Hz,1P	220-240V~,50Hz,1P			
Номінальний струм, А	Охолодження	2,6	4,0	5,8	8,9			
	Обігрів	3,2	4,5	6,2	9,4			
Розміри ШxВxД (мм)	Внутр. Блок	830*256*195	830*256*195	930*300*220	1032*325*224			
	Зовн. Блок	780*540*260	810*585*280	860*667*310	900*750*340			
Вага (кг)	Внутр. Блок	7,1	7,3	10	12			
	Зовн. Блок	28	33	39	49			
Діапазон температур	Охолодження	-15°C-50°C	-15°C-50°C	-15°C-50°C	-15°C-50°C			
	Обігрів	-25°C-24°C	-25°C-24°C	-25°C-24°C	-25°C-24°C			
Макс. довжина трубопроводу (без дозаправлення)	м	5	5	5	5			
Макс. довжина трубопроводу	м	20	20	20	20			
Перепад висоти	м	10	10	15	15			
Кількість додаткового холодоагенту	грам/м	20	20	20	30			

AEROSTAR

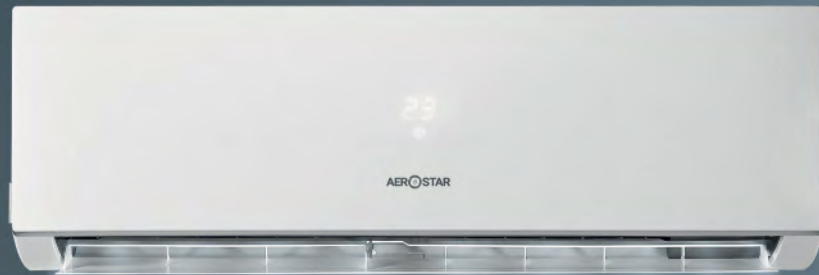

## МУЛЬТИ-СПЛІТ СИСТЕМИ





# Мульти-спліт системи

Використання мульти-спліт систем Aerostar дозволяє значно покращити екстер'єр будинків, тому що замість 5 зовнішніх блоків буде встановлено всього 1. Крім великої гнучкості

у використанні, мульти-спліт системи Aerostar дають споживачеві ще й широкий вибір внутрішніх блоків.

- Максимальна кількість підключених внутрішніх блоків - до 5;
- Енергозбереження та високоточна підтримка температури завдяки технології DC Inverter;
- Надійний подвійний ротаційний DC Inverter компресор;
- Плавний пуск компресора;
- Електронний розширювальний вентиль;
- Збільшений теплообмін завдяки внутрішній насічці в трубках теплообмінника;
- Режим обігріву при температурі зовнішнього повітря до  $-20^{\circ}\text{C}$ ;
- Захисна накладка на вентилях зовнішнього блоку;
- Максимальна загальна довжина траси до 80 м, до кожного блоку до 20 м.



Оптимальне рішення для забезпечення клімату в кожній з кімнат вашого приміщення одночасно, завдяки одному потужному зовнішньому блоку та можливості під'єднання до нього необхідної кількості внутрішніх блоків.

  
R32

# Легке підключення до 3 різних внутрішніх блоків

Один зовнішній блок Aerostar може поєднуватись з трьома різними типами внутрішніх блоків (настінний, каналний, касетний).

*Кожним внутрішнім блоком можна керувати окремо.*



## КОМПАКТНИЙ ДИЗАЙН

✓ Найкомпактніша модель мульти-спліт у своєму класі.

✓ Оптимальні габарити пристрою для легкого монтажу, гнучкого вибору місця встановлення та різних способів транспортування.



# Технічні характеристики мультиспліт систем серії FM

Типи (поєднання)		до 2 IDUs	до 3 IDUs	до 4 IDUs	до 4 IDUs	до 4 IDUs	до 5 IDUs
Модель		FM AER	FM AER	FM AER	FM AER	FM AER	FM AER
		18U2-R32-OU	21U3-R32-OU	24U4-R32-OU	27U4-R32-OU	36U4-R32-OU	42U5-R32-OU
Продуктивність							
SEER	Охолодження	7,60	8,00	7,80	7,50	6,50	6,50
SCOP	Обігрів	4,40	4,40	4,40	4,40	4,01	3,72
Клас енергоефективності	Охолодження	A++	A++	A++	A++	A++	A+
Клас енергоефективності	Обігрів	A+	A+	A+	A+	A+	A
Холодопродуктивність	Вт	5000 (1200-6600)	6300 (2000-9000)	7200 (2500-11000)	8000 (2500-12000)	10000 (2600-11500)	12500 (3800-15300)
Номін. Споживання (охол.)	Вт	1245	1470	1895	2145	3100	3610
Номін. Струм (охол.)	А	5,5	6,5	8,4	9,5	13,8	15,6
Теплопродуктивність	Вт	5500 (1200-7000)	7000 (2000-9000)	8000 (2500-11000)	9000 (2500-12000)	11000 (2200-12000)	13500 (3300-17200)
Номін. споживання (обігрів)	Вт	1300	1580	1928	2195	2800	3600
Номін. Струм (обігрів)	А	5,7	6,9	8,6	9,7	12,4	15,6
Повітряний потік	м³/год	2300	3150	3150	3150	4000	5000
Рівень шуму	дБ	60	63	64	64	68	75
Робочий температурний діапазон	Охолодження	-15~50	-15~50	-15~50	-15~50	-15~48	-15~48
	Обігрів	-20~24	-20~24	-20~24	-20~24	-15~24	-15~24
Компресор	Бренд	GMCC	GMCC	GMCC	GMCC	GMCC	GMCC
Живлення							
Напруга, частота, фаза	Вт	220- 240/50&60/1~	220- 240/50&60/1~	220- 240/50&60/1~	220- 240/50&60/1~	220- 240/50&60/1~	220- 240/50&60/1~
Номінальний струм, А	Охолодження	11,0	17,3	17,3	17,3	17,5	32
	Обігрів	11,0	17,3	17,3	17,3	17,5	32
Труби холодоагенту							
Рідинна труба	мм	6,35×2	6,35×3	6,35×4	6,35×4	6,35×4	6,35×5
Газова труба	мм	9,52×2	9,52×3	9,52×4	9,52×4	9,52×4	9,52×5
Інше							
Розміри ШхВхД (мм)	мм	810×580×280	860×670×310	860×670×310	860×670×310	950×840×340	950×1050×340
Вага (кг)	кг	35	45	48	48	73	90
Розмір в упаковці ШхВхД (мм)	мм	940×630×385	990×730×450	990×730×450	990×730×450	1110×920×460	1110×1200×460
Вага брутто	кг	38	49	52	52	78	102
Макс. довжина (кожен)	м	20	25	25	25	20	20
Макс. довжина (загальна)	м	30	50	60	60	60	80
Макс. різниця висоти	м	15	15	15	15	15	15
Холодоагент*		R32	R32	R32	R32	R32	R32
Кількість холодоагенту	г	1050	1460	1750	1750	2200	3000
Макс. довжина трубопроводу (без дозаправлення)	м	15	15	20	20	20	25
Кількість додаткового холодоагенту	г/м	12г/м більше 15м	12г/м більше 15м	12г/м більше 20м	12г/м більше 20м	12г/м більше 20м	12г/м більше 25м

# СХЕМИ ТА РОЗМІРИ БЛОКІВ

## AEROSTAR FM AER-18U2-R32-OU

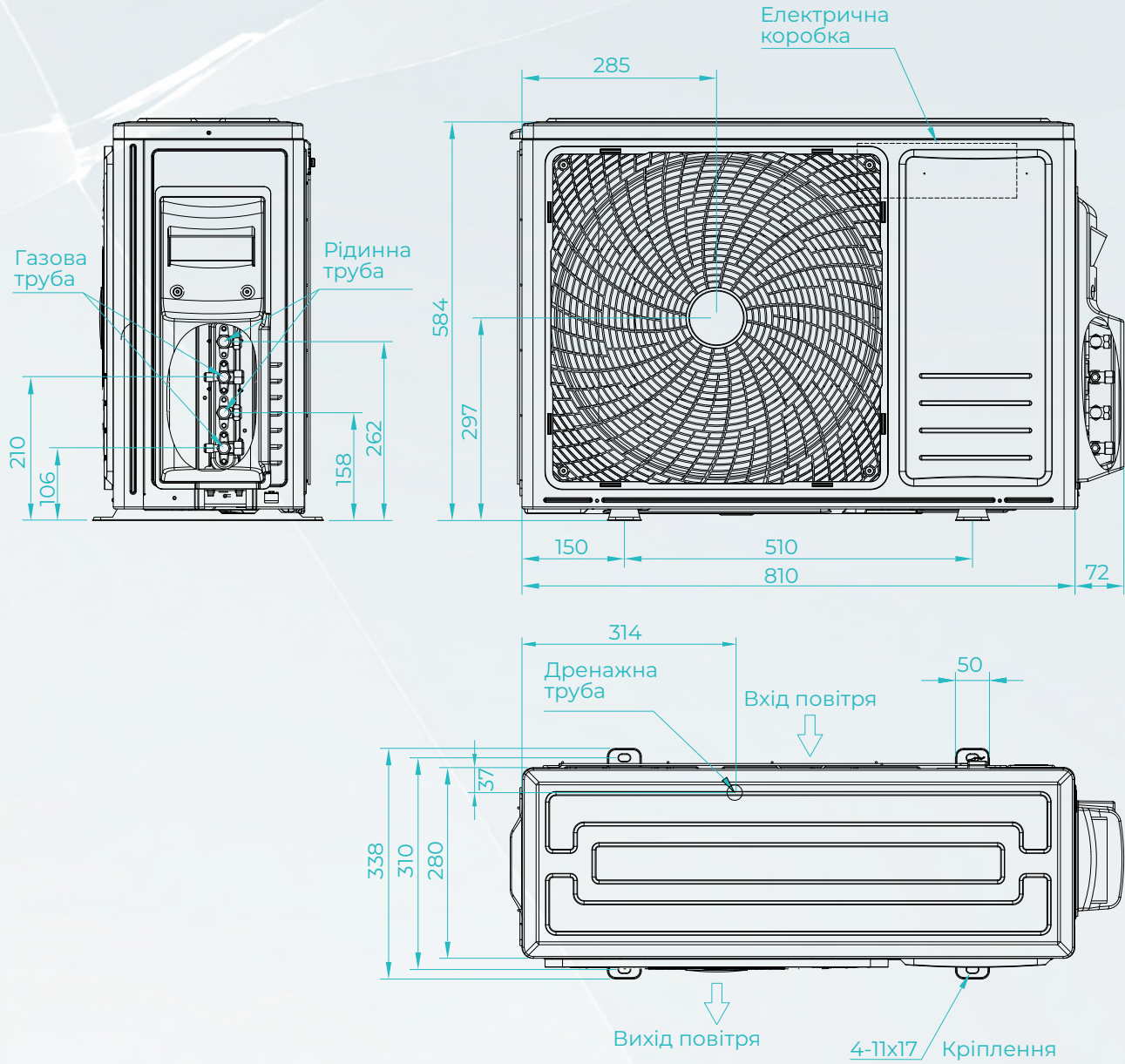

# СХЕМИ ТА РОЗМІРИ БЛОКІВ

## AEROSTAR FM AER-21U3-R32-OU

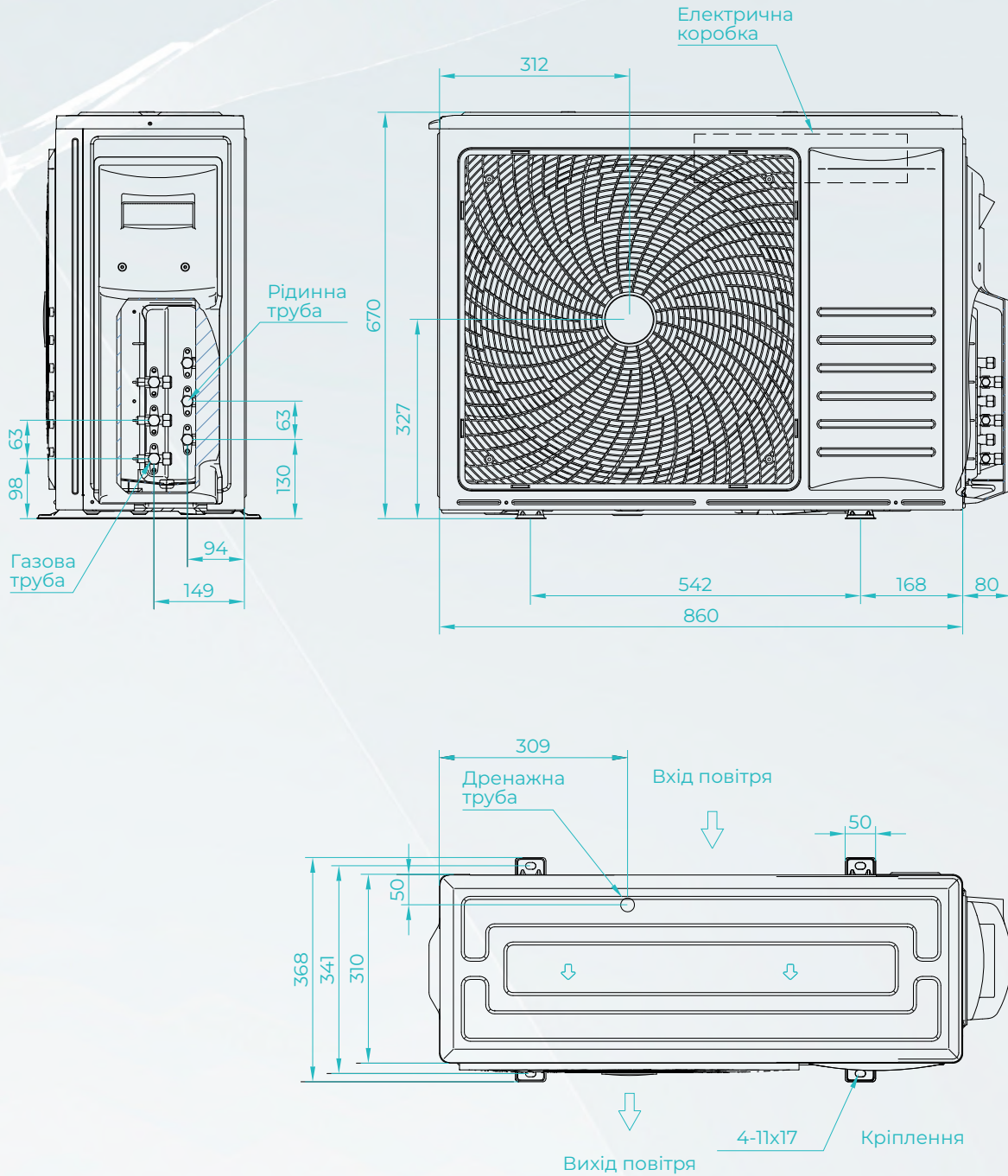

# СХЕМИ ТА РОЗМІРИ БЛОКІВ

## AEROSTAR FM AER-24U4-R32-OU AEROSTAR FM AER-27U4-R32-OU

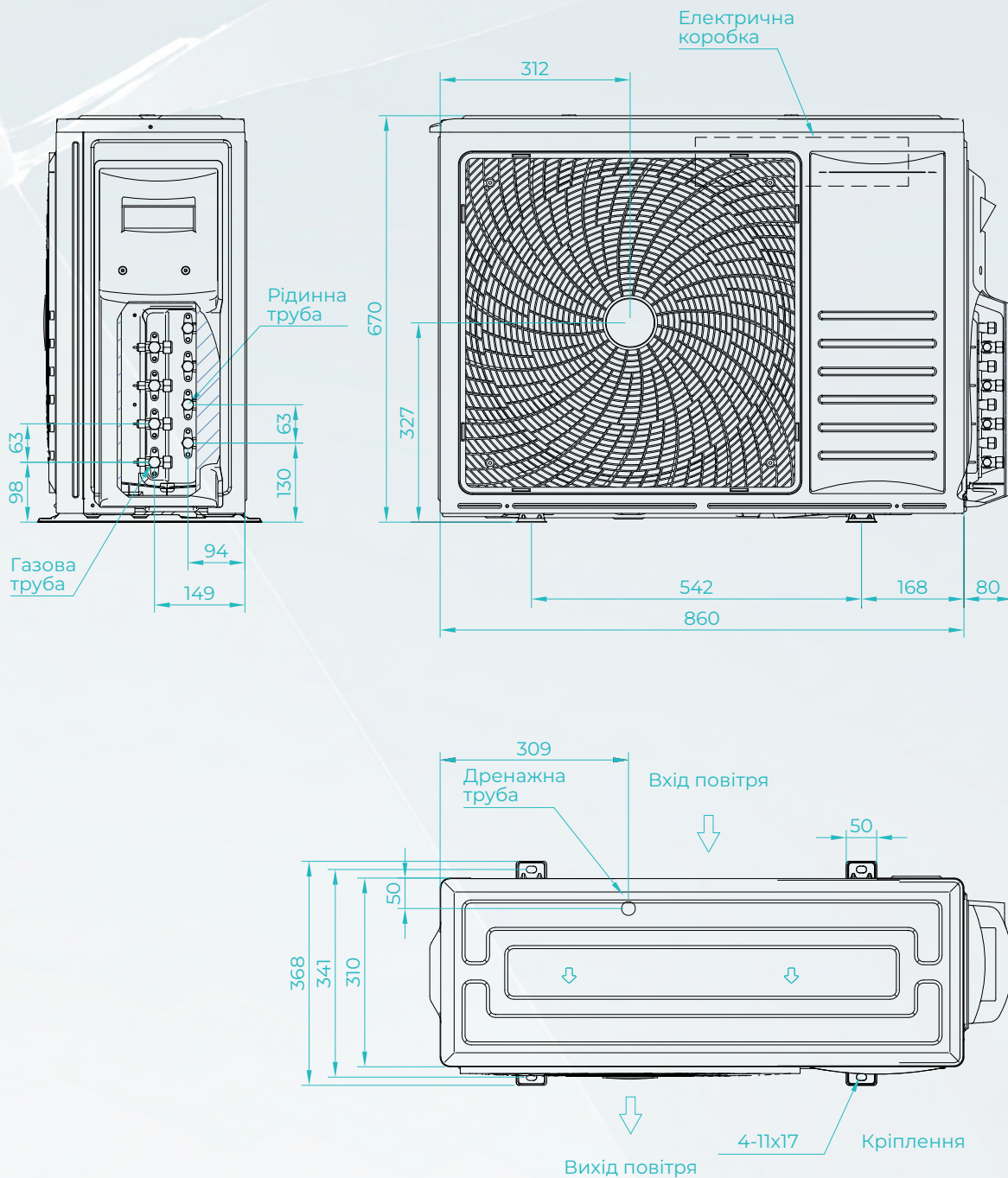

# СХЕМИ ТА РОЗМІРИ БЛОКІВ

## AEROSTAR FM AER-42U5-R32-OU

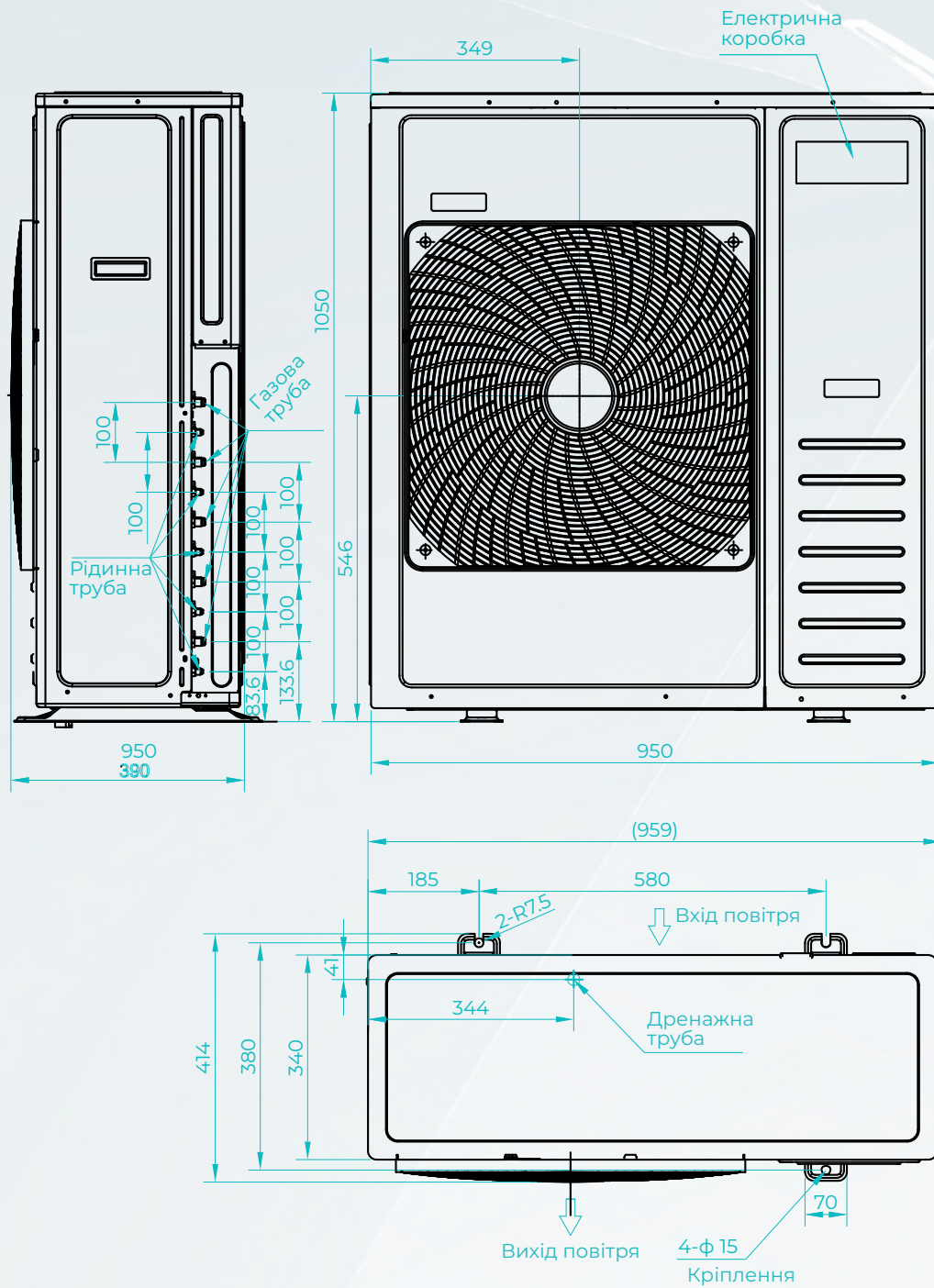

## НАПІВПРОМИСЛОВІ СПЛІТ-СИСТЕМИ





# ВНУТРІШНІ КАСЕТНІ БЛОКИ



Кругова подача повітря рівномірно розподіляє повітря тому температура в приміщенні буде ідеально збалансована.



Пульт дистанційного керування в комплекті, можливе підключення дротового пульта (опція).



Індивідуальне керування положенням кожної з чотирьох жалюзі.



Містить стандартний пиловий фільтр грубої очистки.



Вбудований дренажний насос здатний піднімати конденсат на висоту до 1200 мм.



Функція "Авторестарт" дозволяє зберегти всі задані налаштування після відключення з мережі або стрибка напруги.



## Найтонший внутрішній блок в своїй лінійці з висотою корпусу всього 215 мм

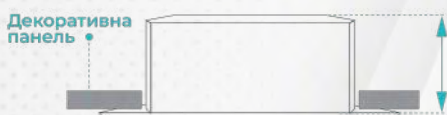
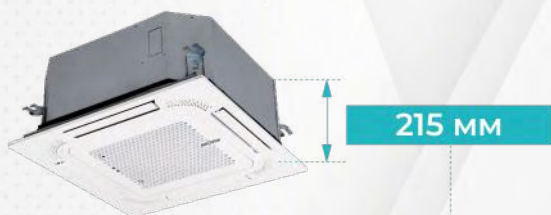

Касетний блок має конструкцію типу C з більшою площею теплообміну. Містить в собі потужний та ефективний теплообмінник з діаметром трубок всього 5 мм.



5 мм

Зменшена відстань між трубками

## 360 ROUND FLOW

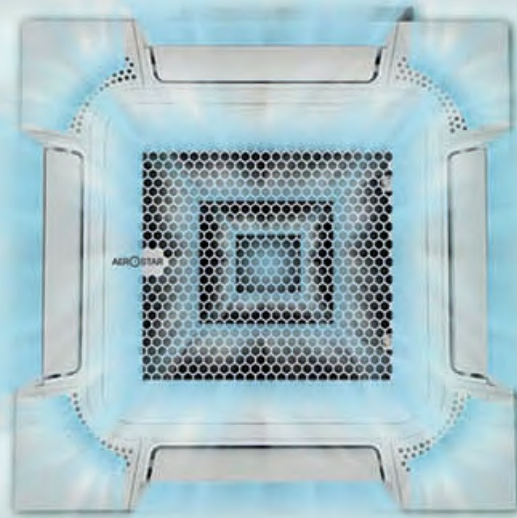

Круговий потік повітря надає оптимальну ефективність і комфорт. Конструкція панелі забезпечує плавну подачу повітря та ідеальний баланс температури.

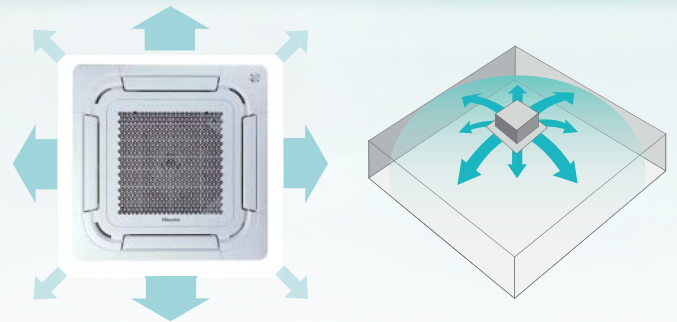

## Індивідуальне керування повітряним потоком

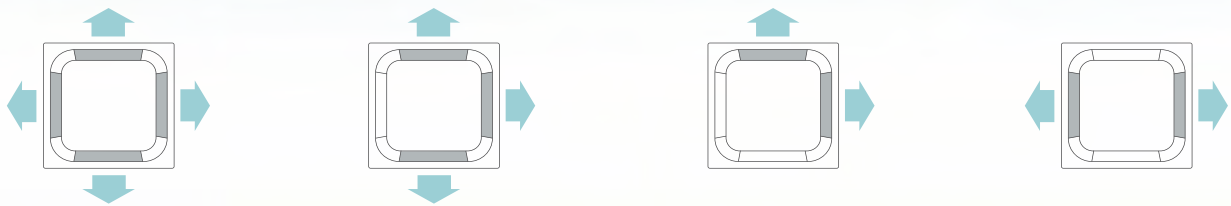

## AG+ HEALTHY FILTER

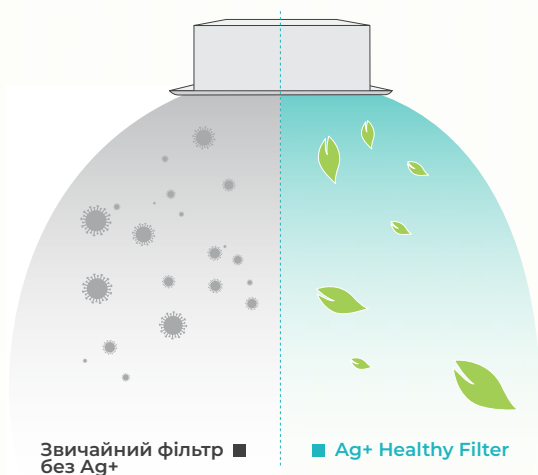

Запобігає розповсюдженню бактерій		
Кишкова паличка 99,99%	Анти-пліснява	Стафілокок вірус 99,99%
		

Ефективно знищує бактерії, руйнуючи їхню внутрішню структуру

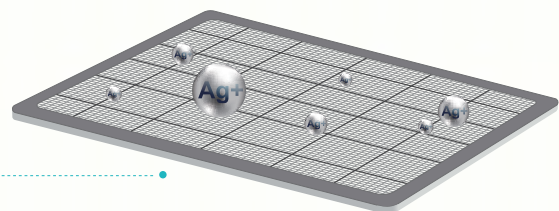

Фільтр легко чиститься та миється. Після очистки фільтра решітка може бути встановлена будь-якою стороною завдяки спеціальній конструкції.

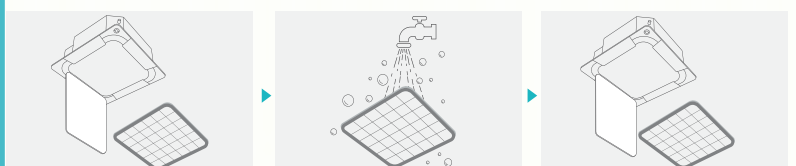



# СХЕМИ ТА РОЗМІРИ БЛОКІВ

AEROSTAR LC AER-09C-R32-IU  
AEROSTAR LC AER-12C-R32-IU  
AEROSTAR LC AER-18C-R32-IU

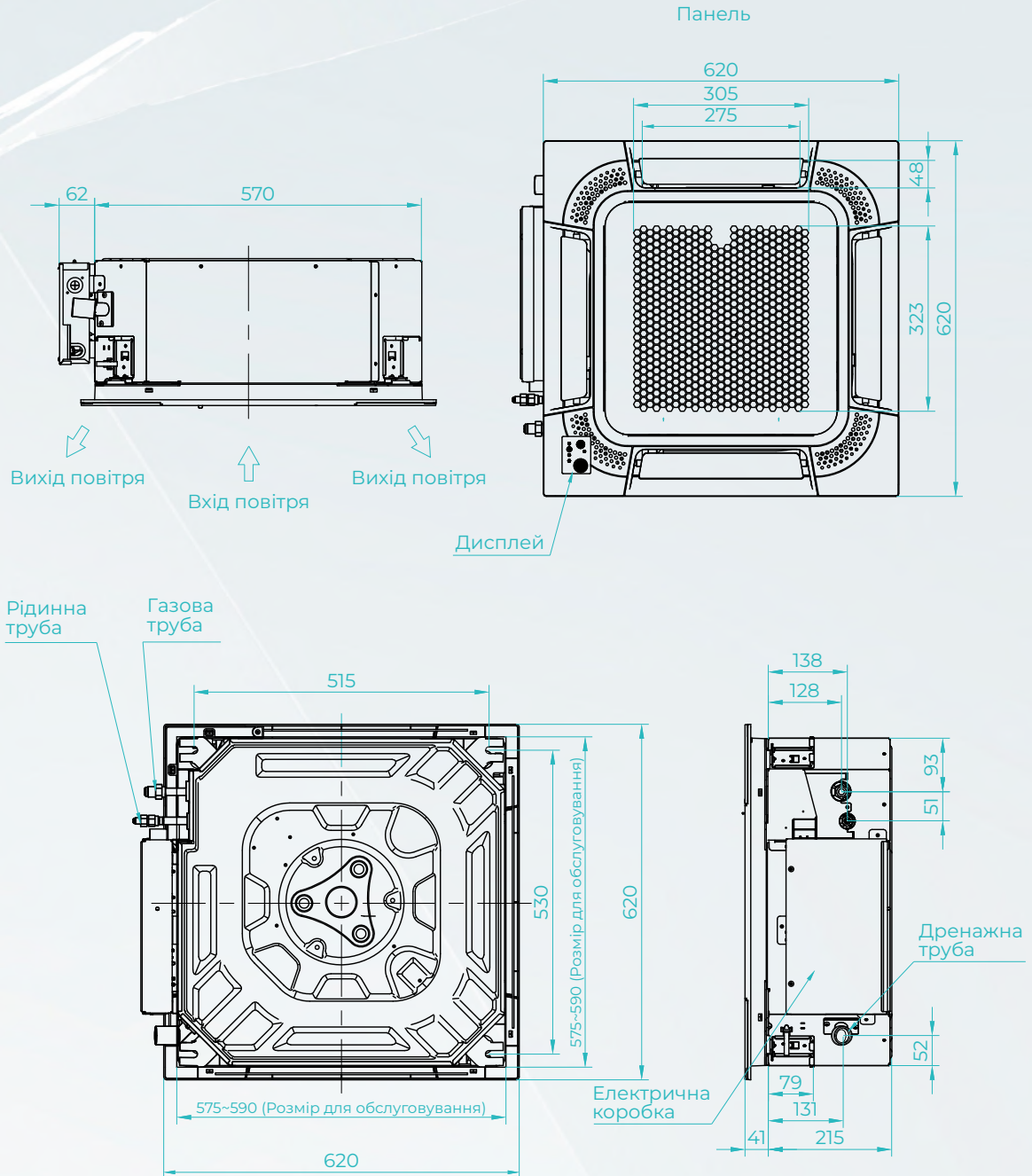

# СХЕМИ ТА РОЗМІРИ БЛОКІВ

AEROSTAR LC AER-24C-R32-IU  
 AEROSTAR LC AER-36C-R32-IU  
 AEROSTAR LC AER-48C-R32-IU

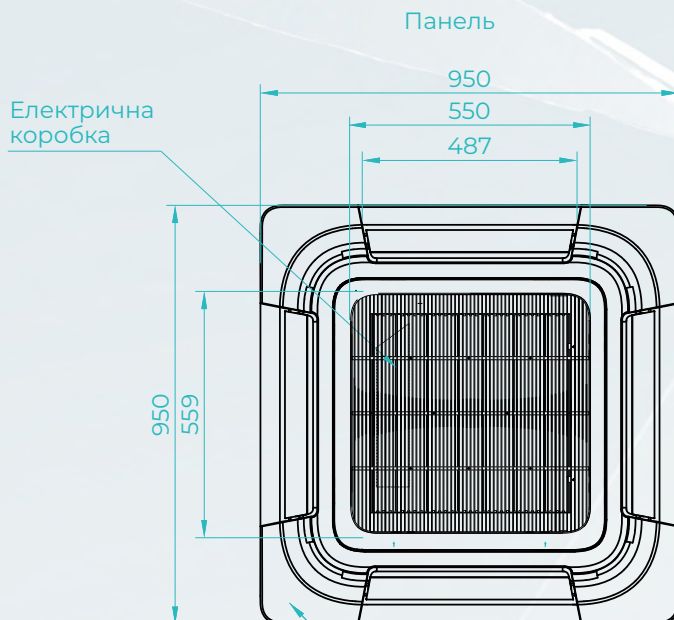
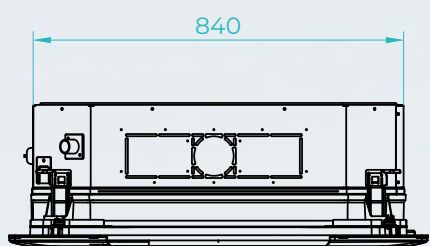

Дисплей

Рідинна труба Газова труба

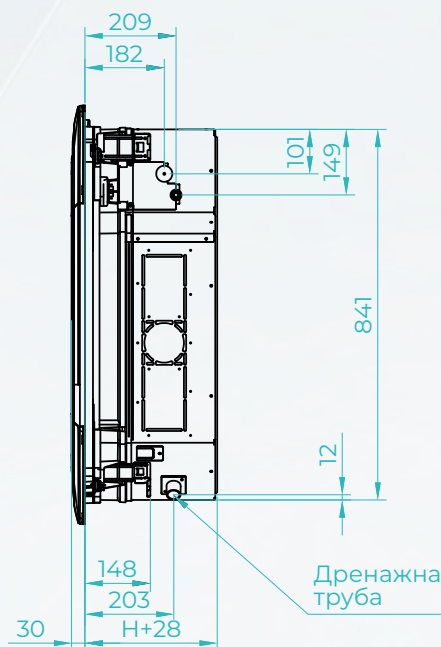
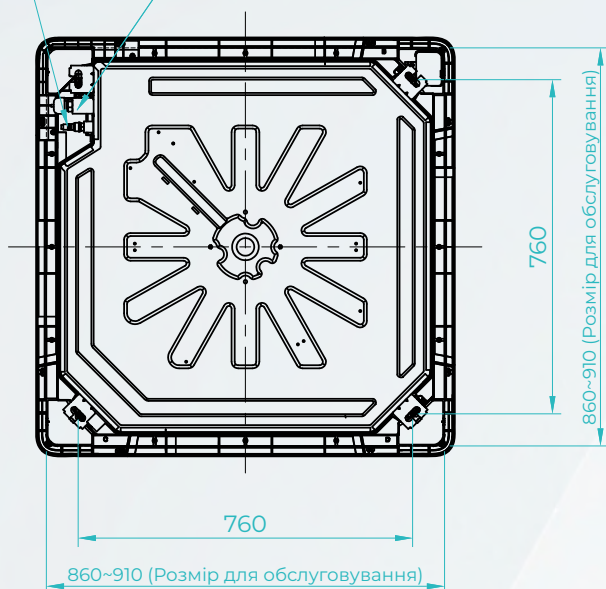

Model	H
18K~24K	236
36K~48K	272

# СХЕМИ ТА РОЗМІРИ БЛОКІВ

## AEROSTAR LC AER-60C-R32-IU

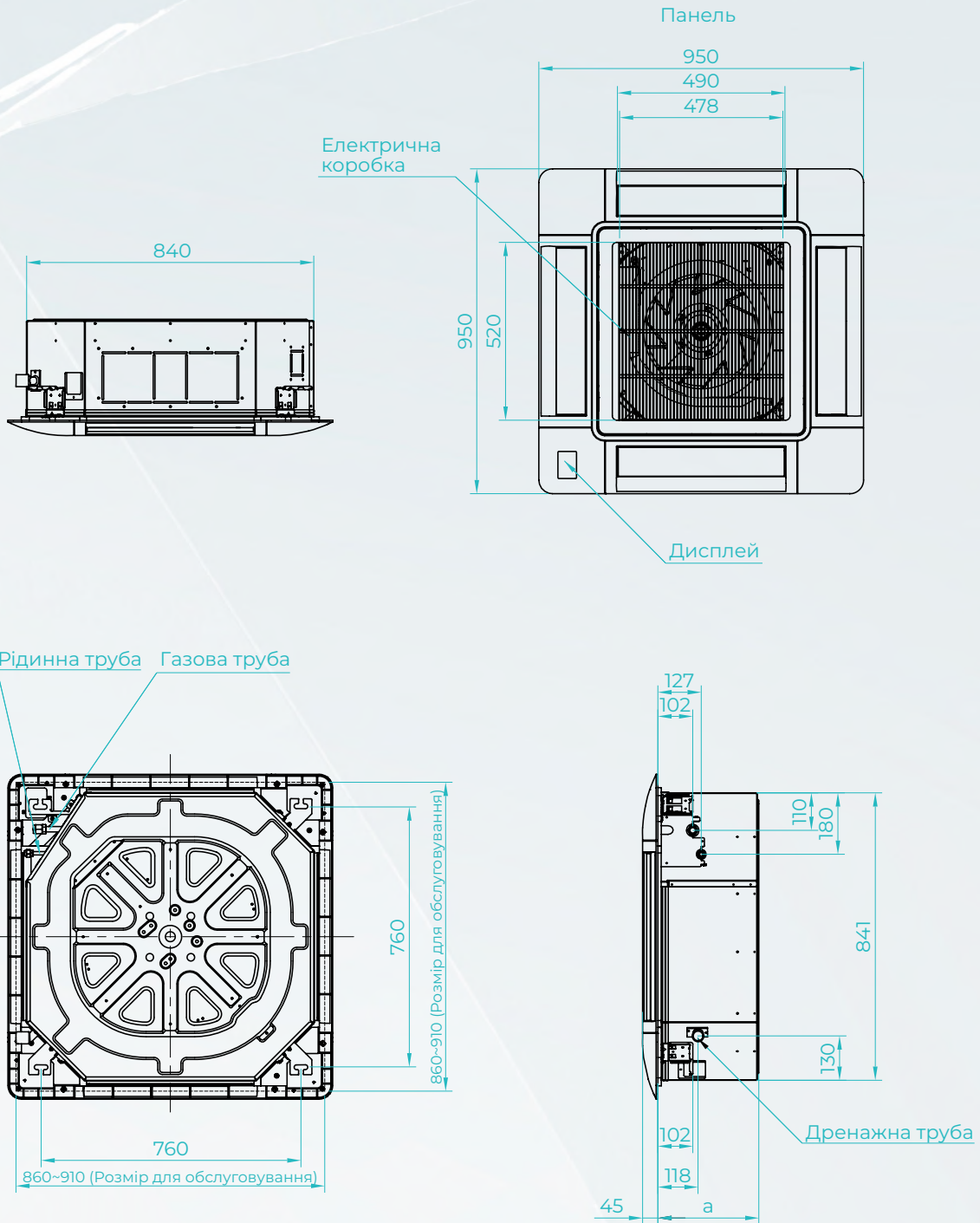

Model	a
60K	298

# КАНАЛЬНІ ВНУТРІШНІ БЛОКИ



Автоматичний перезапуск



Компактний корпус блока



Super cooling



Дренажний насос



Самодіагностика та захист



Режим сну



Канальні блоки вирізняються компактним дизайном (висота від 190 мм) і можливістю регулювання статичного тиску, необхідного саме для поточного застосування.

Усі каналні блоки оснащені перемикачем, який переводить роботу вентилятора в потрібний режим.

У всіх моделях лінійки можна налаштувати статичний тиск.

## ■ Нижній забір повітря



## ■ Боковий забір повітря



Напрямок забору повітря може бути змінений з бокового на нижній.

\*Рекомендовано обирати боковий забір повітря.

Таким чином рівень шуму менший на 5 дБ.

Зовнішній статичний тиск до 200 Па

## ТОНКИЙ КОРПУС

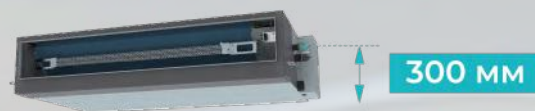

# ДАТЧИК РІВНЯ ВОДИ

## 1 Датчик рівня води

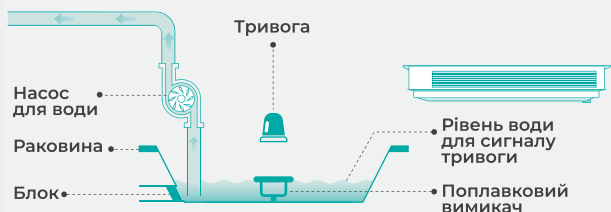

## 3 Коли рівень води піднімається настільки, що датчик торкається сигналу тривоги, кондиціонер перестає працювати.

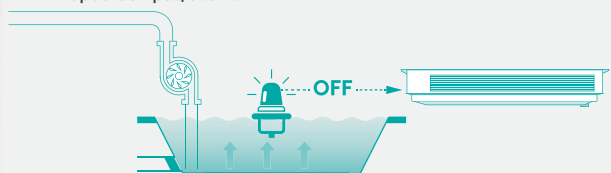

## 2 Коли дренажний насос перестає працювати, а рівень води підвищується завдяки великій конструкції зливного піддону, кондиціонер продовжує працювати в нормальному режимі.

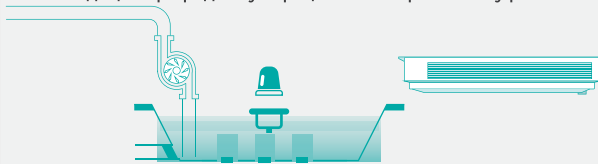

Поплавковий вимикач гарантує, що вода завжди знаходиться нижче безпечного рівня, навіть якщо насос вийшов з ладу або злив заблоковано. Це подвійна страховка на випадок витoku води. Всі каналні блоки Aerostar в стандартній комплектації оснащені поплавковим вимикачем. Зливний піддон досить великий, щоб утримувати всю воду, яка повертається з дренажної труби при раптовому відключенні електроенергії.

# НЕЙЛОНОВИЙ ФІЛЬТР

Всі каналні блоки Aerostar в стандартній комплектації оснащені нейлоновим фільтром.

Довговічний фільтр дозволяє скоротити час заміни та очищення. Його можна мити, таким чином пил легко видаляється.

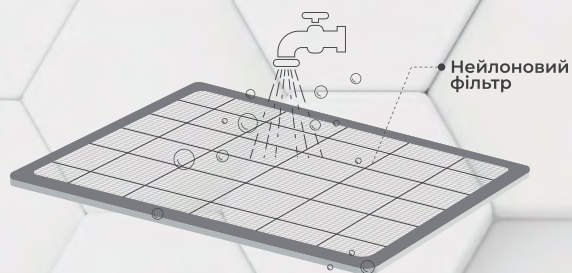

1200 мм  
максимально

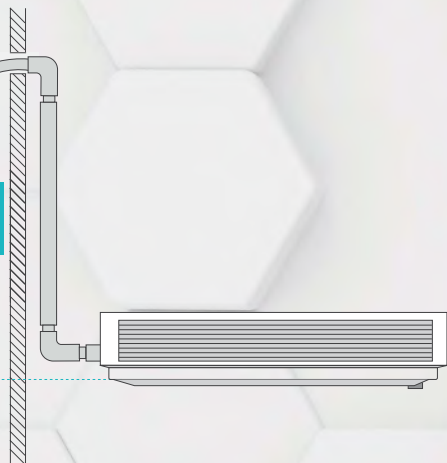

# ВБУДОВАНИЙ ДРЕНАЖНИЙ НАСОС

Максимальна висота підйому конденсату 1200 мм.

\*При тривалій експлуатації, рекомендована висота підйому дренажу становить  $\leq 800$  мм.





# СХЕМИ ТА РОЗМІРИ БЛОКІВ

AEROSTAR LC AER-09D-R32-IU  
 AEROSTAR LC AER-12D-R32-IU  
 AEROSTAR LC AER-18D-R32-IU

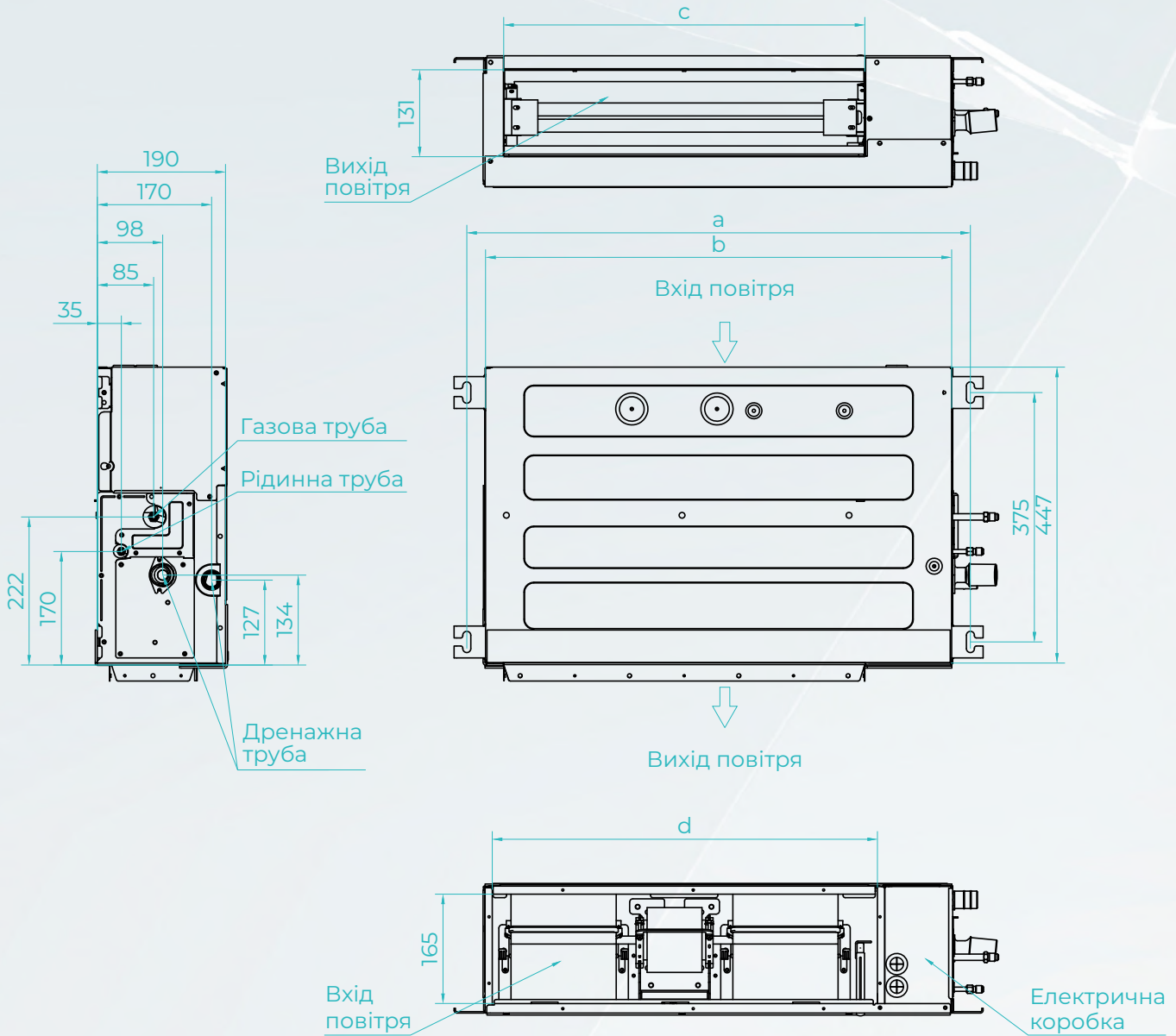

Model (Btu/h)	a	b	c	d
9K/12K	961	910	749	786
14K/18K	1231	1180	1019	1056

# СХЕМИ ТА РОЗМІРИ БЛОКІВ

## AEROSTAR LC AER-24D-R32-IU

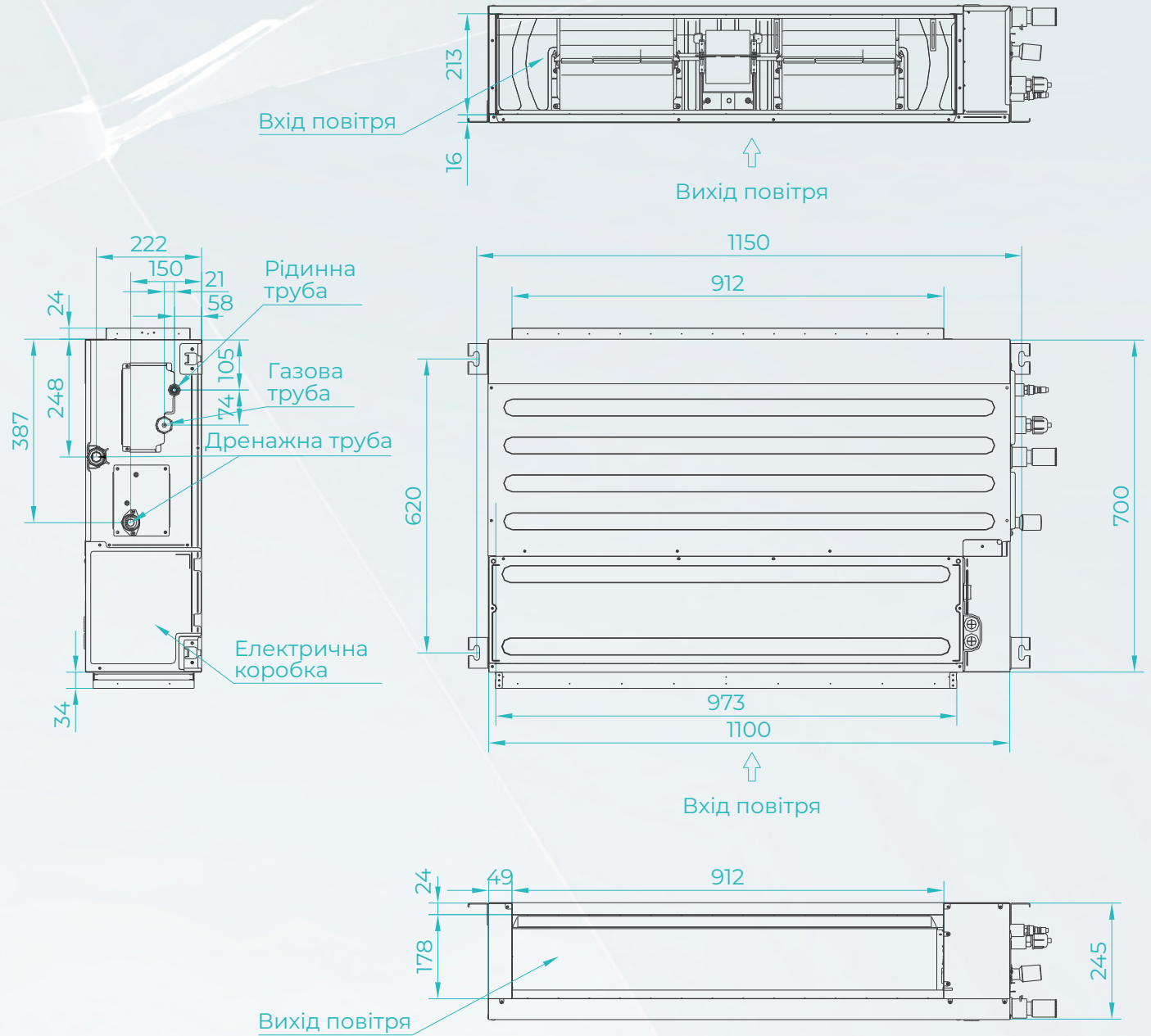

# СХЕМИ ТА РОЗМІРИ БЛОКІВ

**AEROSTAR LC AER-36D-R32-IU**  
**AEROSTAR LC AER-48D-R32-IU**

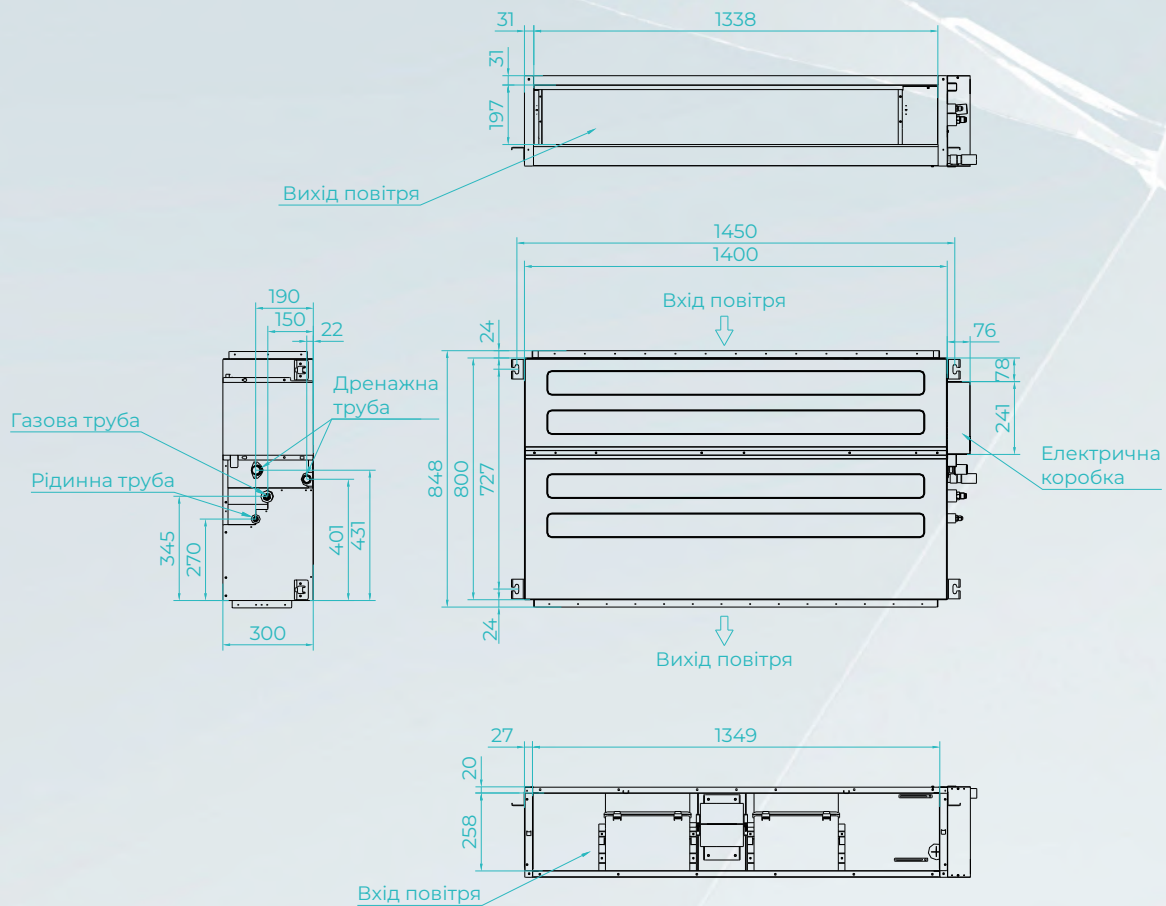

# СХЕМИ ТА РОЗМІРИ БЛОКІВ

## AEROSTAR LC AER-60D-R32-IU

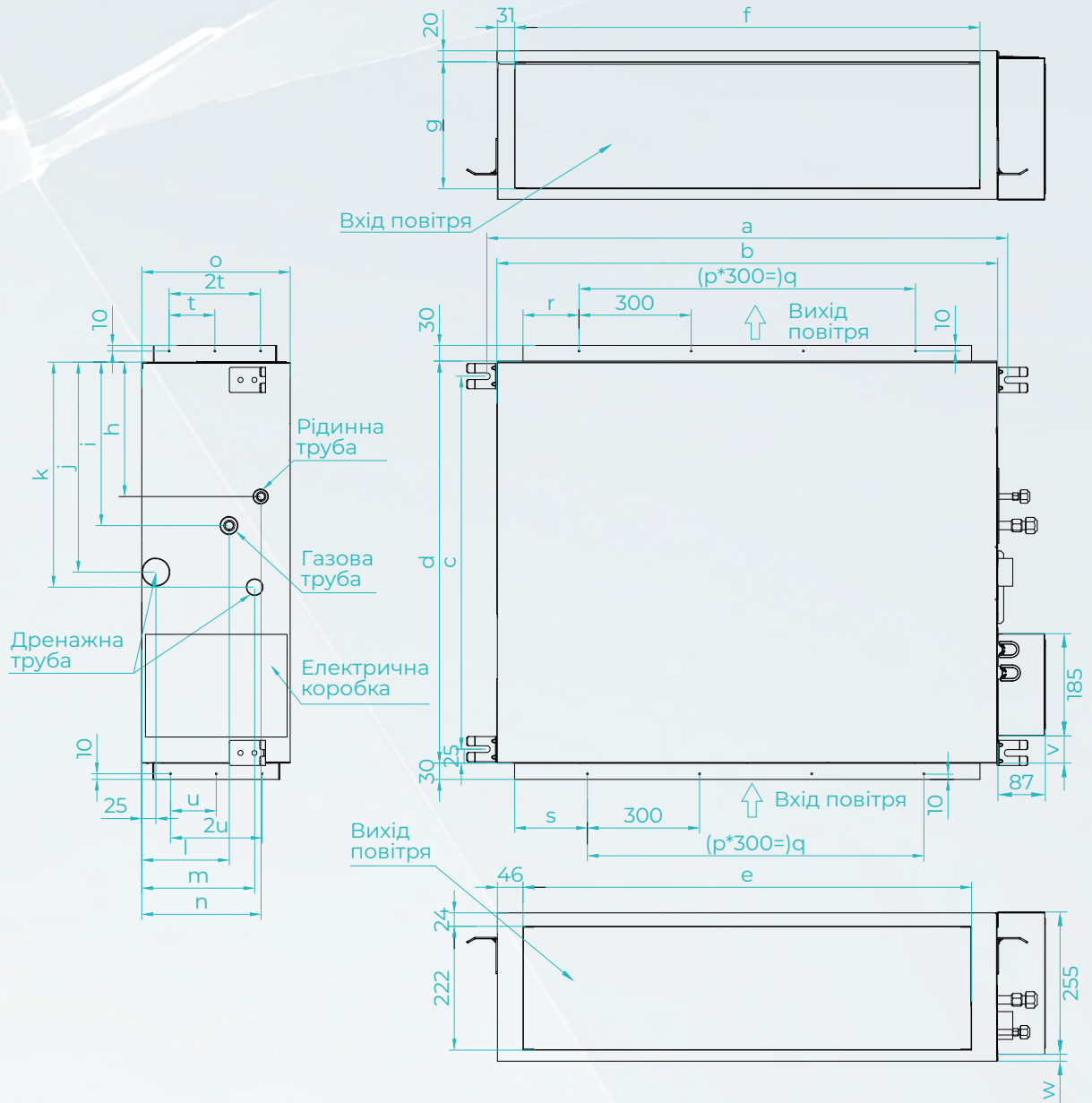

Model	a	b	c	d	e	f	g	h	i	j	k	l	m	n	o	p	q	r	s	t	u	v	w
60K	1334	1300	756	800	1205	1235	308	237	312	375	400	204	186	242	350	3	900	153	168	90	140	110	49

## ЗОВНІШНІ БЛОКИ

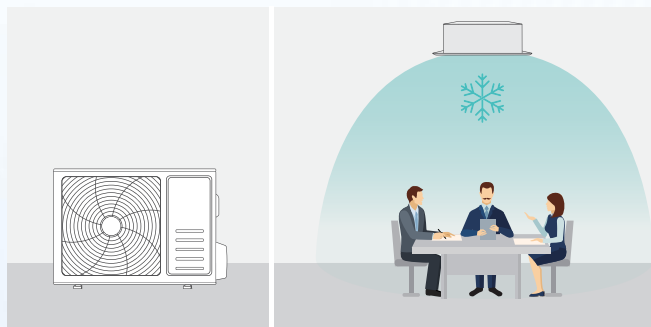

Охолодження:  
від  $-15^{\circ}\text{C}$  до  $52^{\circ}\text{C}$

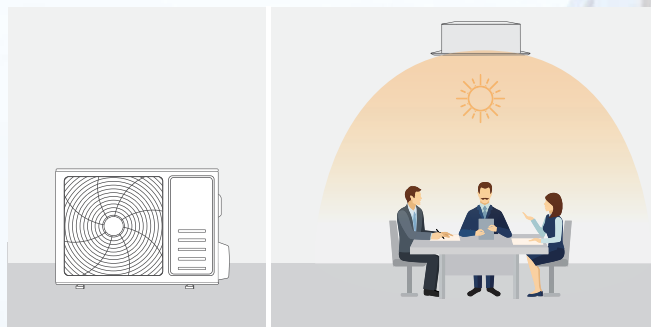

Обігрів:  
від  $-20^{\circ}\text{C}$  до  $24^{\circ}\text{C}$

## ЕЛЕКТРИЧНИЙ НАГРІВАЧ ШАСІ

Запобігає утворенню льоду в піддоні,  
особливо при дуже низьких температурах.

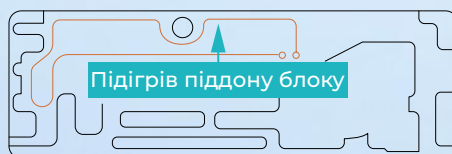
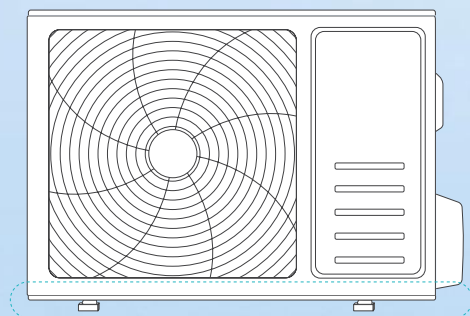

Підігрів піддону блоку

Інтелектуальне розмороження

# ЕНЕРГОЕФЕКТИВНИЙ ЗОВНІШНІЙ БЛОК

- ✓ SEER до 7,50
- ✓ SCOP до 4,60
- ✓ Рівень енергоефективності A++/A+++

- 1 DC двигун вентилятора
- 2 Компресор DC Inverter
- 3 Електронний розширювальний клапан

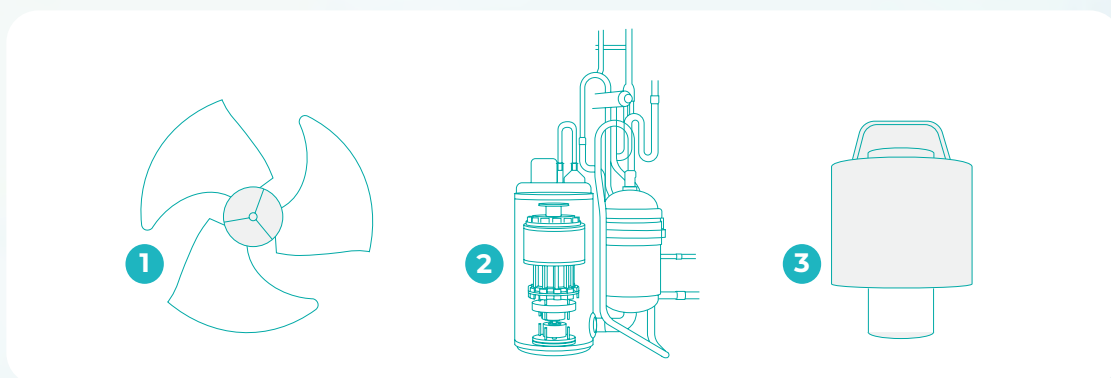
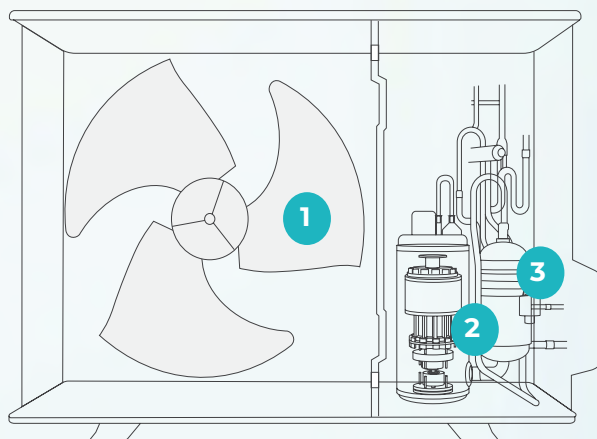

## ДОВГА МАГІСТРАЛЬ ТА ВЕЛИКИЙ ПЕРЕПАД ВИСОТИ

Завдяки високій гнучкості монтажу, кондиціонери можна встановлювати на об'єктах з довжиною трубопроводів до 75 м і перепадом висот до 30 м.

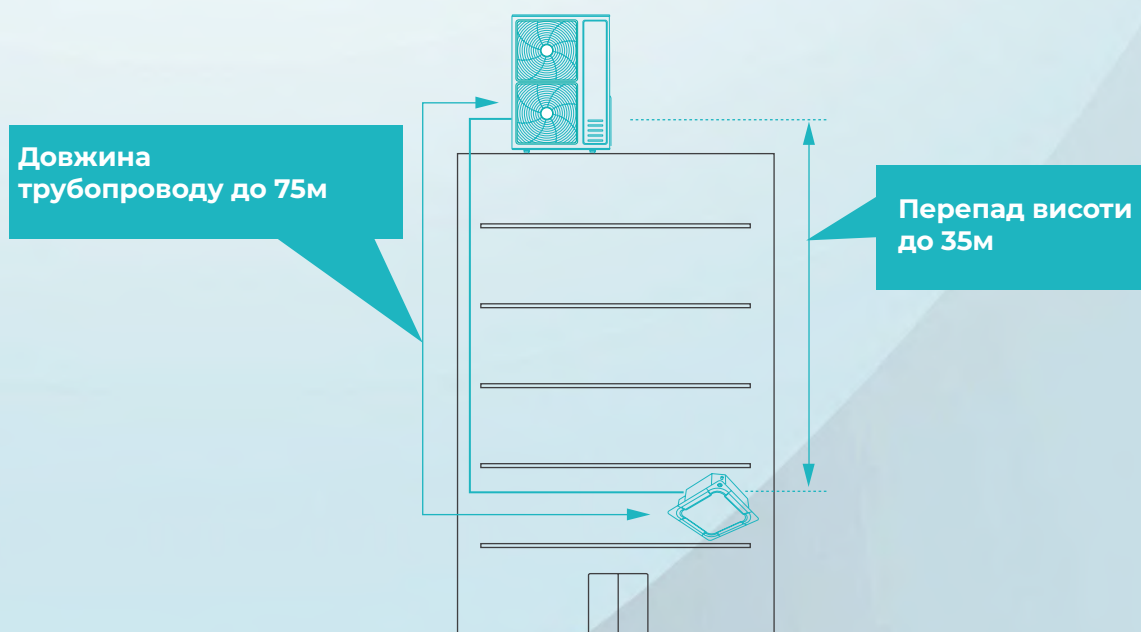

# ІНТЕРФЕЙС АНУ-KIT

Зовнішні блоки Aerostar серії Light Commercial\* мають можливість комплексно працювати з вентиляційним обладнанням Aerostar. Керування та узгодження роботи зовнішнього блоку з вентиляційною установкою відбувається за рахунок встановлення інтерфейсу АНУ-KIT Aerostar. Автоматика вентиляційної установки підключається до інтерфейсу АНУ-KIT, який в свою чергу з'єднаний з зовнішнім блоком та запускає його у режимі, заданим контролером автоматки установки.

## Керування продуктивністю зовнішнього блоку можливо у декілька варіантів:

1. Дискретні режими управління - 4 дискретні входи дають можливість задати необхідну потужність відповідною комбінацією вхідних сигналів;
2. Аналогові режими управління, серед яких можемо використовувати керування напругою 0-10 В або 1-5 В, керування струмом 4-20 мА та керування змінним опором 0-10 кОм;
3. Управління по Modbus;
4. Управління дротовим дистанційним пультом Aerostar;
5. Автоматичний режим управління без використання зовнішніх дискретних та аналогових керуючих сигналів - підтримка температури повітря відбувається по встановленому датчику температури, який підключається безпосередньо до АНУ-KIT Aerostar.

Присутня можливість перемикає режим роботи (охолодження / нагрів) по окремому дискретному входу на АНУ-KIT Aerostar або зафіксувати роботу в одному необхідному режимі. Також користувачу представлені 7 дискретних виходів, кожен з яких запрограмований своєю заводською функцією, серед яких сигнали "Defrost" та "Error".

Всі налаштування АНУ-KIT Aerostar виконуються зміною положення DIP-перемикачів на платі керування АНУ-KIT.

Для більш детальної інформації звертайтеся до інструкції по монтажу та експлуатації інтерфейсу АНУ-KIT Aerostar.

\*Маркування зовнішніх блоків LC AER-09...85-R32-OU

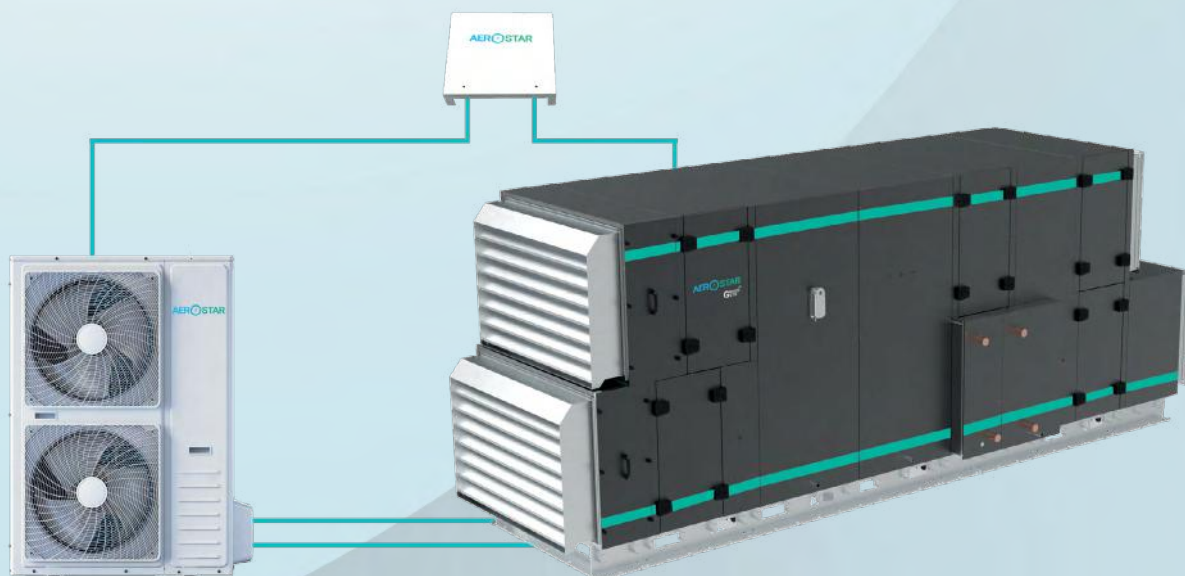



# СХЕМИ ТА РОЗМІРИ БЛОКІВ

## AEROSTAR LC AER-09-R32-OU AEROSTAR LC AER-12-R32-OU

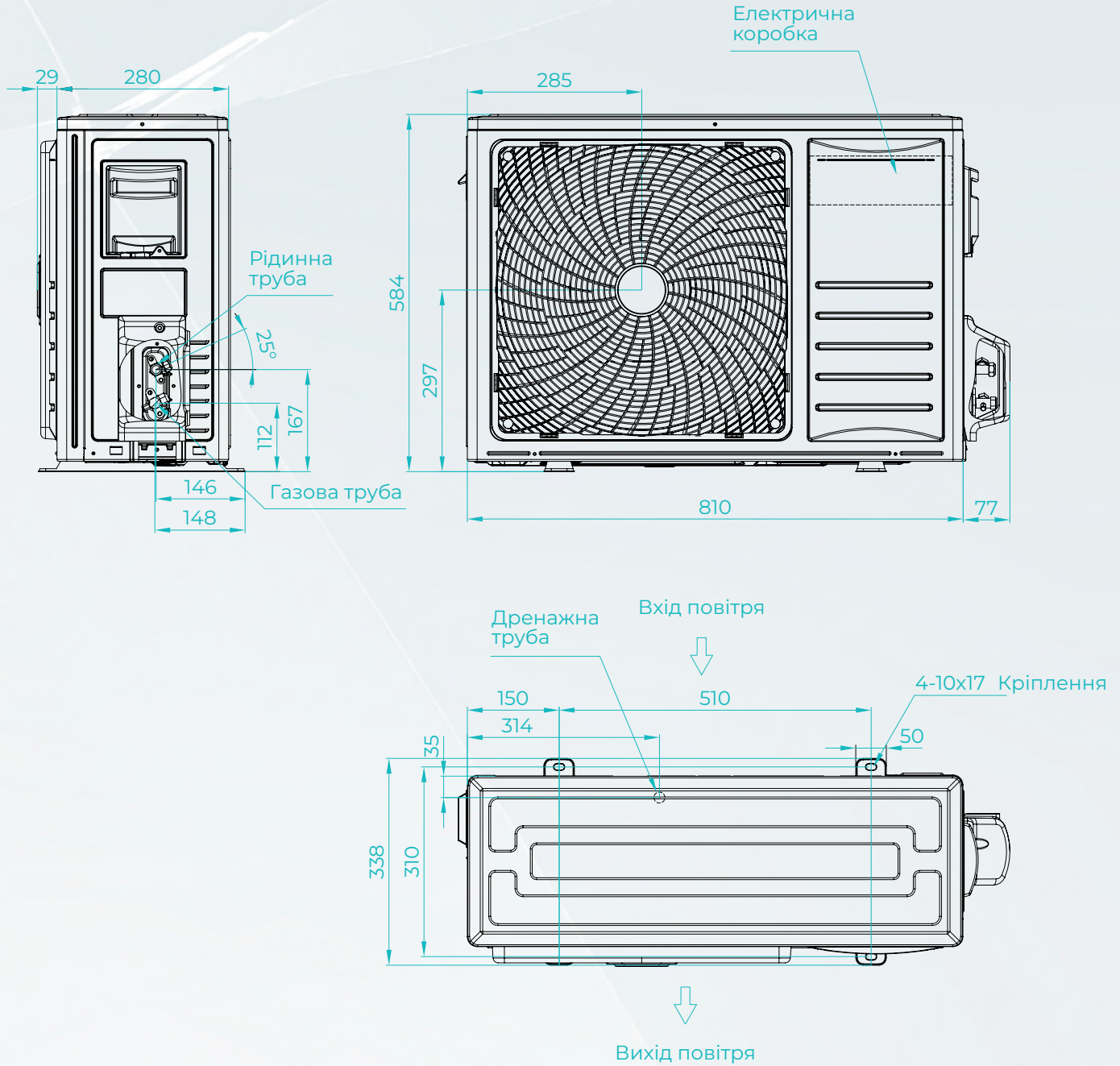

# СХЕМИ ТА РОЗМІРИ БЛОКІВ

## AEROSTAR LC AER-18-R32-OU

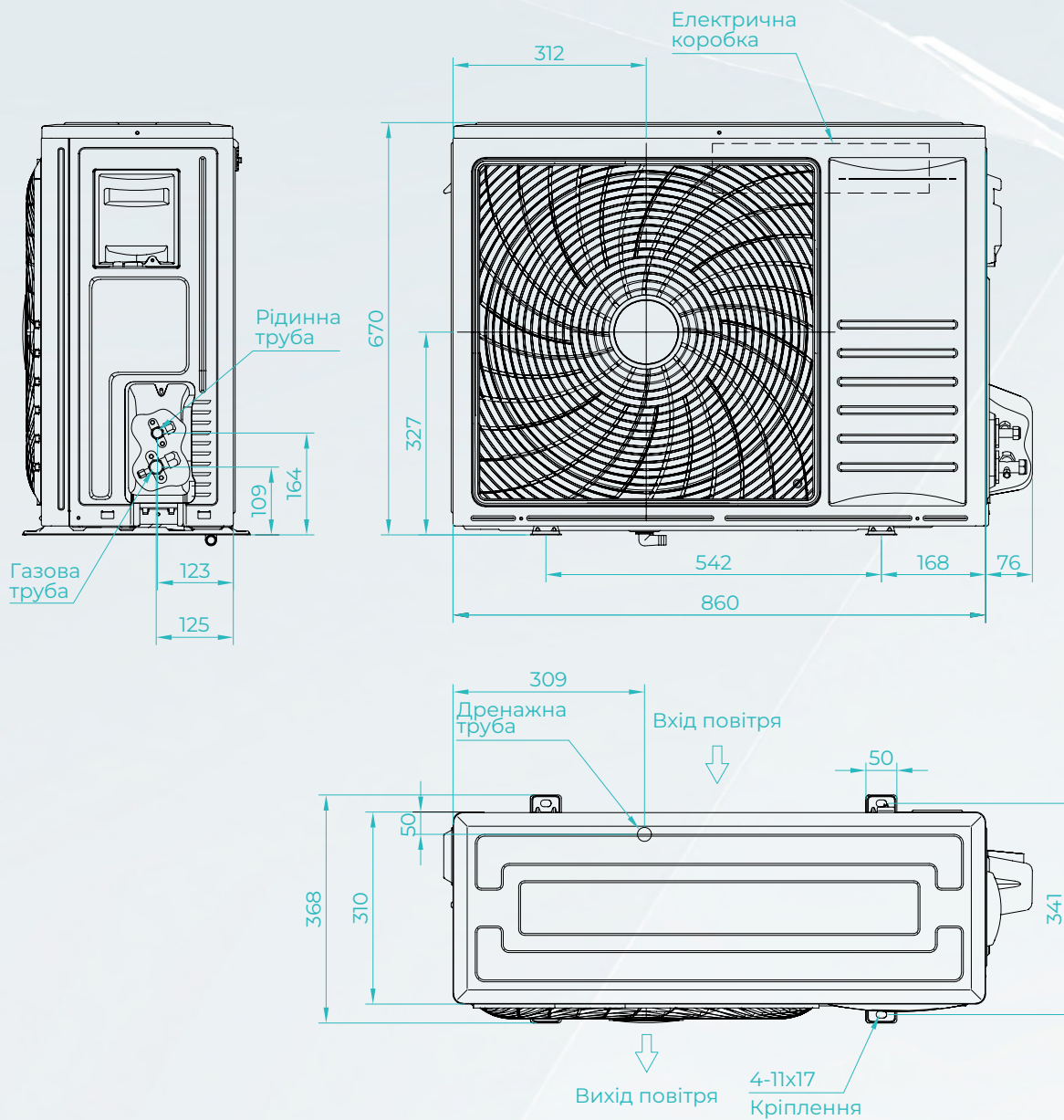

# СХЕМИ ТА РОЗМІРИ БЛОКІВ

## AEROSTAR LC AER-24-R32-OU

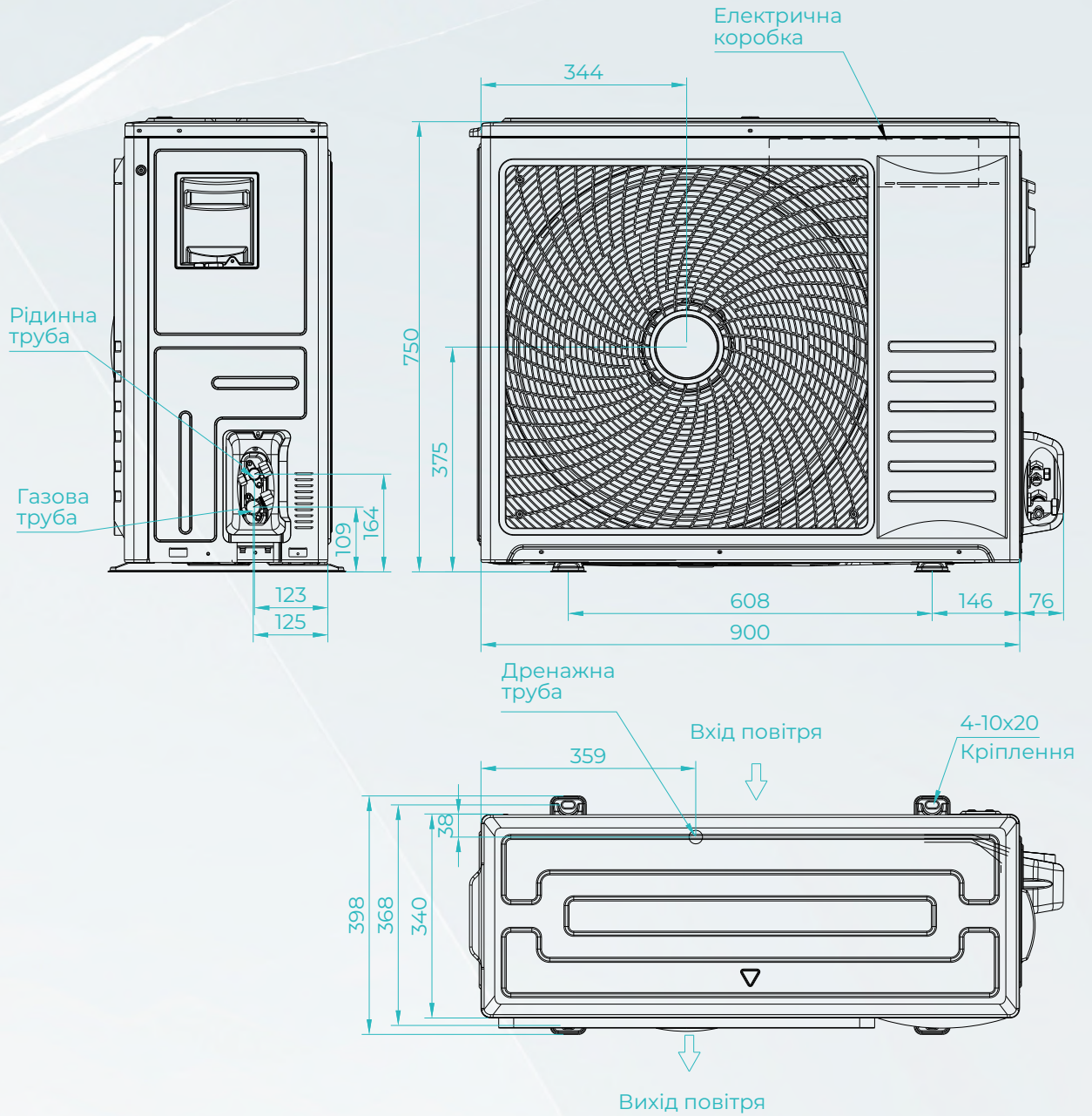

# СХЕМИ ТА РОЗМІРИ БЛОКІВ

**AEROSTAR LC AER-36-R32-OU**  
**AEROSTAR LC AER-48-R32-OU**

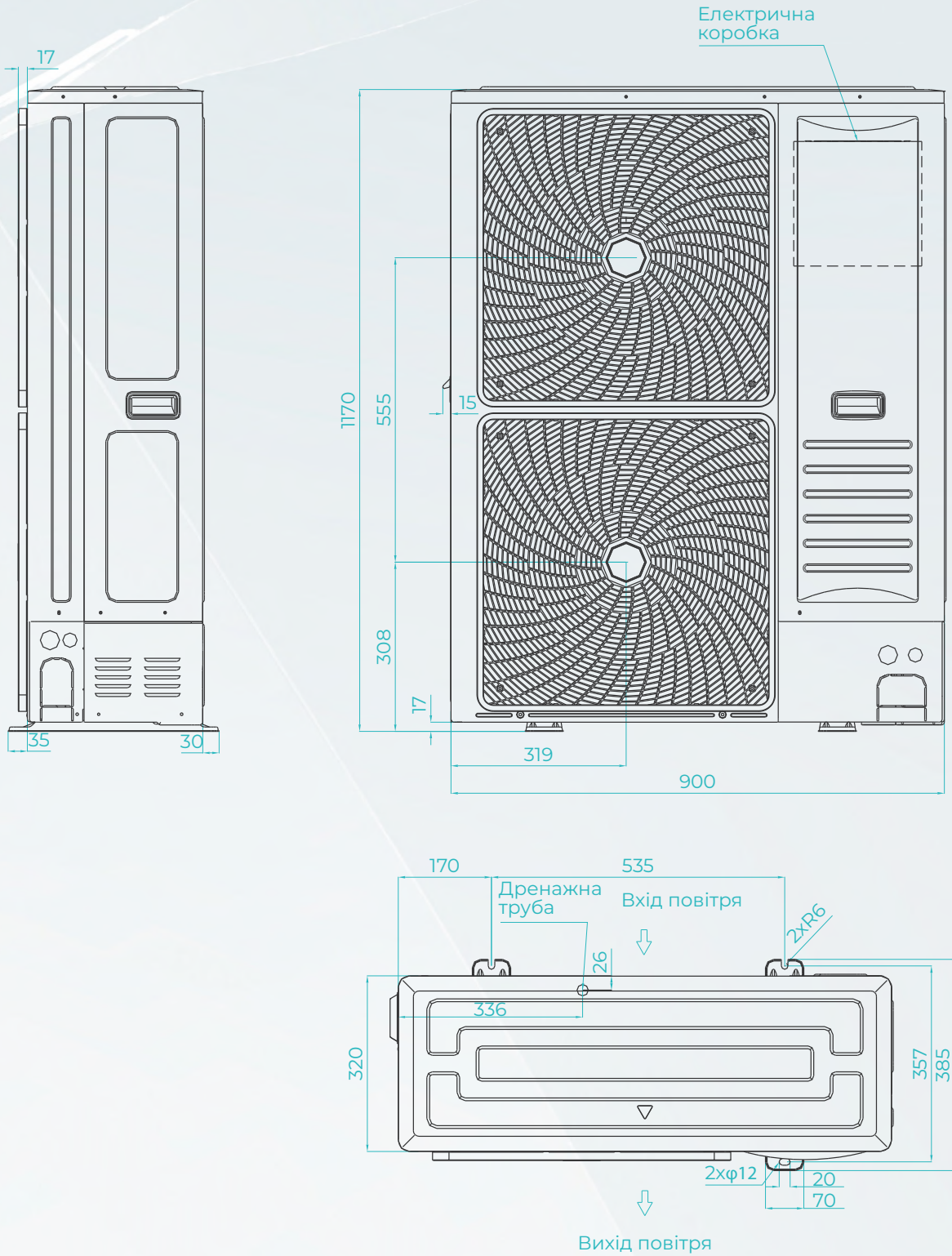

# СХЕМИ ТА РОЗМІРИ БЛОКІВ

## AEROSTAR LC AER-60-R32-OU

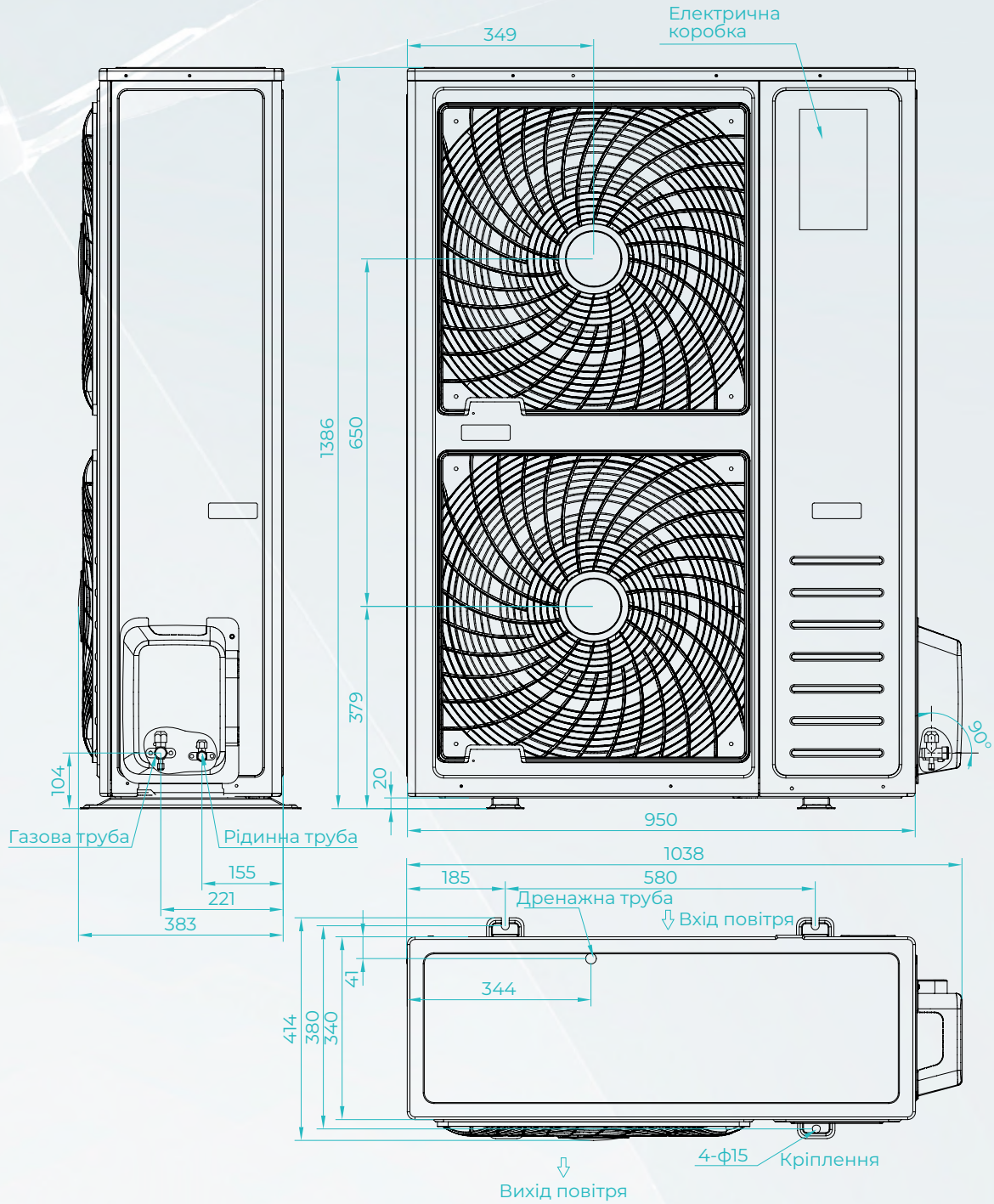

# СХЕМИ ТА РОЗМІРИ БЛОКІВ

**AEROSTAR LC AER-75-R32-OU**  
**AEROSTAR LC AER-85-R32-OU**

Електрична  
коробка

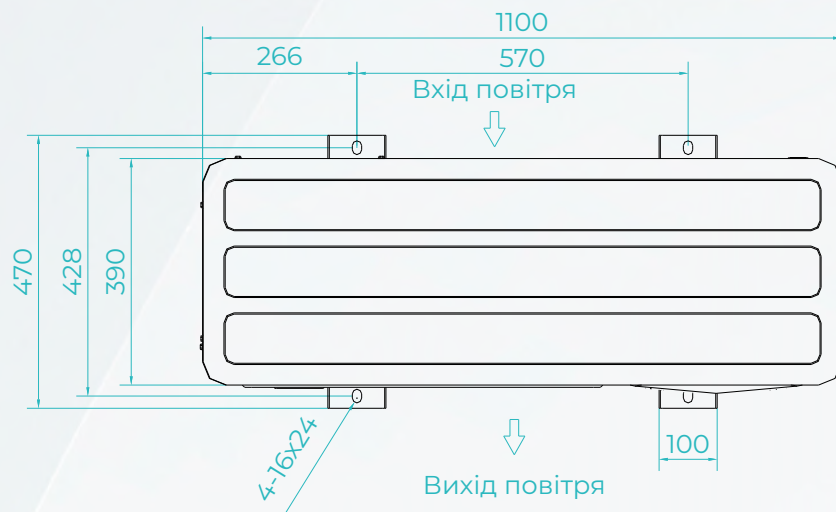
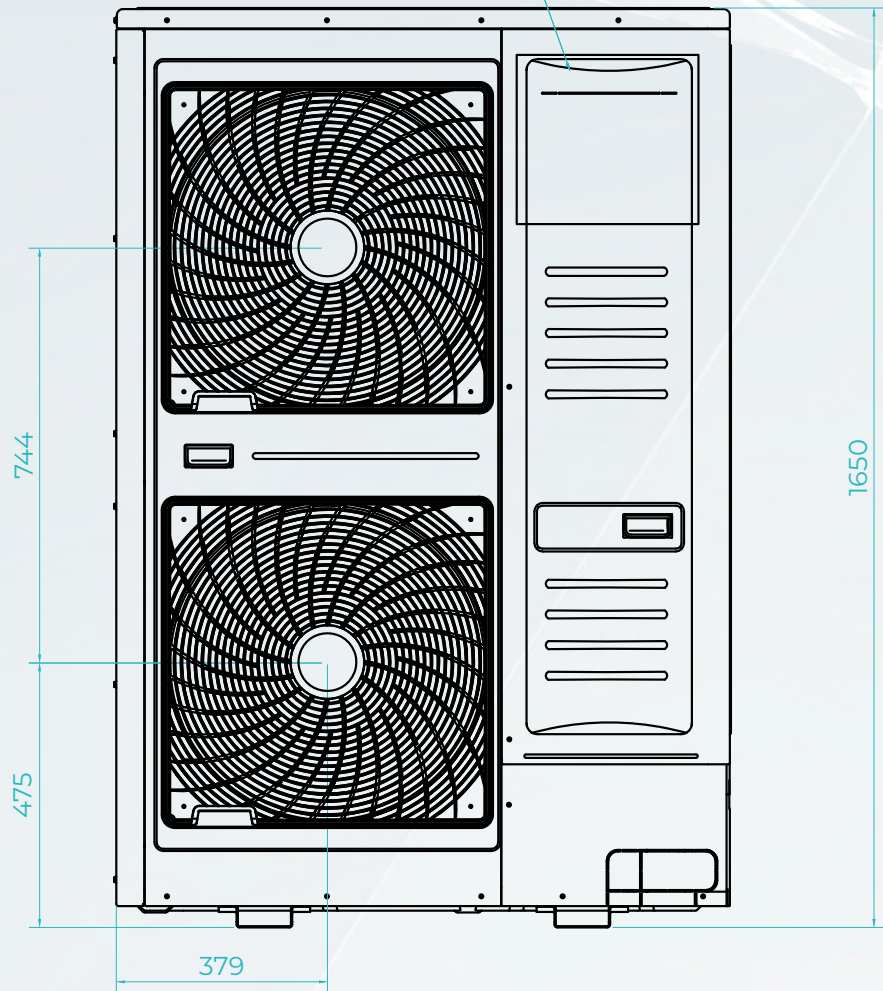

# Технічні характеристики зовнішніх блоків

		Aerostar LC AER-75-R32-OU	Aerostar LC AER-85-R32-OU
SEER	Охолодження	6,00	5,82
SCOP	Обігрів	3,90	3,90
Клас енергоефективності	Охолодження	A+	A+
Клас енергоефективності	Обігрів	A	A
Холодопродуктивність	кВт	19	23
Номінал. споживання (охол.)	кВт	6,33	9,78
EER	кВт/кВт	3,00	2,35
Теплопродуктивність	кВт	22	25
Номінал. споживання (обігрів)	кВт	5860	7240
COP	кВт	3,75	3,45
Тип компресору	—	ROTARY	ROTARY
Бренд	—	GMCC	GMCC
Вхідна потужність	кВт	4,91	4,91
Номінальний струм	A	7,7	7,7
Напруга, частота, фаза (Зовн. блок)	V/ф/Гц	380-415/3/50~60	380-415/3/50~60
Розміри ШxВxД	мм	1100×1650×390	1100×1650×390
Вага, нетто	кг	140	140
Рівень шуму	Дб(A)	61	61
Холодоагент	—	R32	R32
Холодоагент, кількість	кг	4,60	4,60
Рідинна труба/газова труба	мм	Φ9,52/Φ22,22	Φ9,52/Φ22,22
Макс. довжина (загальна)	м	75	75
Макс. різниця висоти	м	30	30
Макс. довжина трубопроводу (без дозаправлення)	м	5	5
Кількість додаткового холодоагенту	г/м	35	35
Діапазон роботи	Охолодження	-15~50	-15~50
	Нагрів	-20~24	-20~24

## Примітка:

LC AER-75-R32\_04, LC AER-85-R32-04 використовуються тільки як компресорно конденсаторні блоки.

# СИСТЕМА КЕРУВАННЯ

## БЛОК УЗГОДЖЕННЯ AER-MB-1

Блок узгодження AER-MB-1 призначений для встановлення зв'язку між внутрішнім блоком кондиціонера із контролером або SCADA системою, використовуючи протокол ModBus RTU RS-485.



### ТЕХНІЧНІ ХАРАКТЕРИСТИКИ

Напруга живлення	5VDC
Протокол передачі даних	ModBus RTU RS-485 9600, 19200, 8N1
Кількість адрес ModBus RTU	126

## КЛЕМИ

Коннектор [+5V, GND, B1, A1] використовується для підключення блока узгодження з внутрішнім блоком кондиціонера.

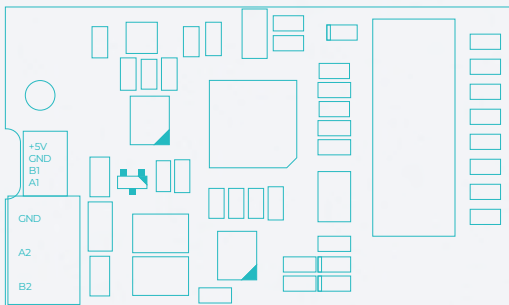

Клеми [GND, A2, B2] використовуються для встановлення зв'язку із контролером або SCADA системою, де:

- ✓ GND – не підключається
- ✓ A2, B2 – підключення RS-485 до мастер контролера або SCADA системи



# ВСТАНОВЛЕННЯ АЕР-МВ-1

① Вимкніть живлення з внутрішнього блоку

② Відкрийте блок



③ Біля клемника знайдіть інтерфейсний кабель, як на малюнку



④ З'єднайте інтерфейсний кабель з блоком узгодження



⑤ Встановіть АЕР-МВ-1 та подайте живлення на внутрішній блок



## DIP – switch перемикачі



[1...7] завдання ModBus adress\*.

[8] – завдання ModBus baudrate 9600 (off), 19200 (on)

\* якщо усі DIP off, то ModBus adress = 1

# СИСТЕМА ДИСПЕТЧЕРИЗАЦІЇ

Система SCADA, BMS дозволяє об'єднати всі інженерні системи, такі як:

- Вентиляція
- Кондиціонування (завіси, кондиціонери)
- Холодопостачання (чилер /фанкойл /VRF)
- Теплопостачання (руфтопи, тепlopункти, котельні, радіаторне опалення, конвектори)
- Насосні станції
- Водопостачання (ХВП, ГВП)
- Каналізація
- Вентилятори димовидалення, підпору повітря

Це в свою чергу допомагає прогнозувати та оптимізувати експлуатаційні витрати будівель.





# AEROSTAR GROUP

ВИЗНАНИЙ ЛІДЕР РИНКУ ВЕНТИЛЯЦІЙНОГО ОБЛАДНАННЯ



15 000 м<sup>2</sup> виробничих площ  
+7000 клієнтів із усього світу

514 співробітників

**Частка внутрішнього ринку: 26%**  
**Імпортні виробники: 50%**  
**Інші вітчизняні виробники: 24%**

Виробнича потужність:

3840 повітрооброблюючих установок

4350 тонн металу

## ЯК ВИРОБНИК МИ ПРОПОНУЄМО:



### НАДІЙНУ ПРОДУКЦІЮ.

Aerostar - перший український виробник, який отримав міжнародний сертифікат Eurovent.

Ми щорічно покращуємо свої показники та підтверджуємо статус «надійний виробник».



Відповідно до процедур TUV NORD CERT, компанія застосовує систему менеджменту згідно із міжнародним стандартом якості: ISO 9001:2015



“Продукція така ж якісна, як німецька та італійська”  
Василь Хмельницький,  
“K.Fund”



## НЕСТАНДАРТНІ ВИРІШЕННЯ СКЛАДНИХ ЗАВДАНЬ

70% асортименту - це системи, розроблені нашим Research & Design-центром для реалізації складних інженерних проектів.

## НАДАЄМО ТЕХНІЧНЕ ОБСЛУГОВУВАННЯ

Після монтажу систем наші фахівці навчають службу експлуатації роботі з обладнанням. Сервісний відділ надає зворотний зв'язок клієнту. Сервісні центри у всіх регіонах дозволяють оперативно реагувати на запити.



## СТВОРЮЄМО РОЗУМНІ СИСТЕМИ

Обладнання створено з метою отримувати максимальний ККД від роботи і скорочувати споживання енергії.

## АВТОМАТИЗАЦІЯ ТА ДИСПЕТЧЕРИЗАЦІЯ

Для зручності управління інженерними системами пропонуємо використовувати систему диспетчеризації, яка має можливість об'єднати системи вентиляції, кондиціонування, опалення, водопостачання, газопостачання, освітлення, управління ліфтами і іншим устаткуванням. Система диспетчеризація дає ключові переваги управління об'єктом:

- постійний централізований контроль роботи інженерних систем;
- зменшення впливу людського фактора;
- управління без постійної присутності обслуговуючого і чергового персоналу.



## LEAN-КОНЦЕПЦІЯ

В організації процесів використовуємо принцип бережливого виробництва. Всі системи орієнтовані на отримання максимального результату при мінімальних ресурсах. Це дозволяє постійно підвищувати якість, не підвищуючи вартість.



### Регламентовані терміни виробництва по кожному виду продукції.

Наявність великої кількості готового обладнання на складі дає можливість для швидкого забезпечення об'єкта продукцією.

### Використання якісних комплектуючих із

Німеччини, Швейцарії, Словаччини, Італії, Фінляндії, Франції, Словенії.

### Роботу 24/7 служби підтримки.

on-line зручним для вас способом (зателефонувавши, звернутись через додаток, чи написавши на пошту).

### Оснащення установок енергозберігаючими технологіями,

що дозволяє економити до 90% енергії і скорочувати витрати на експлуатацію.





**AER**  **STAR**

**Рішення, які працюють**

# Зручне управління обладнанням зі смартфона з Aerostar APP

Дає змогу у будь-який  
час із будь-якої точки світу:

- контролювати параметри роботи обладнання
- змінювати налаштування
- отримувати повідомлення про аварійні ситуації
- проконсультуватися із сервісною службою AEROSTAR



індивідуальні  
налаштування

все устаткування  
на одному екрані

персональний  
розклад

звіти

миттєві сповіщення  
про аварії

сервісна  
підтримка



ДЛЯ ANDROID  
ПРИСТРОЇВ



ДЛЯ IOS  
ПРИСТРОЇВ

**aerostar.ua**

Версія 1.003